

MAGNUM HD

ÉPANDÉUR COMMERCIAL À GRANDE PORTÉE

MAGNUM™

MODÈLE 70HD



Pièce N° 38130

Manuel du propriétaire

DIRECTIVES DE MONTAGE

1. Retirez l'épandeur et la quincaillerie de la boîte et placez la partie supérieure du distributeur à l'envers sur une surface capitonnée, comme illustré. Glissez l'entraînement et la roue libre sur l'axe tel qu'illustré, avec la partie plus longue du moyeu de roue faisant face à l'armature. Fixez la roue libre avec (1) goupille fendue d'un diamètre de 1/8 X 1 po. Attachez la roue d'entraînement à l'essieu à l'aide d'une (1) goupille fendue d'un diamètre de 3/16 X 2 po.

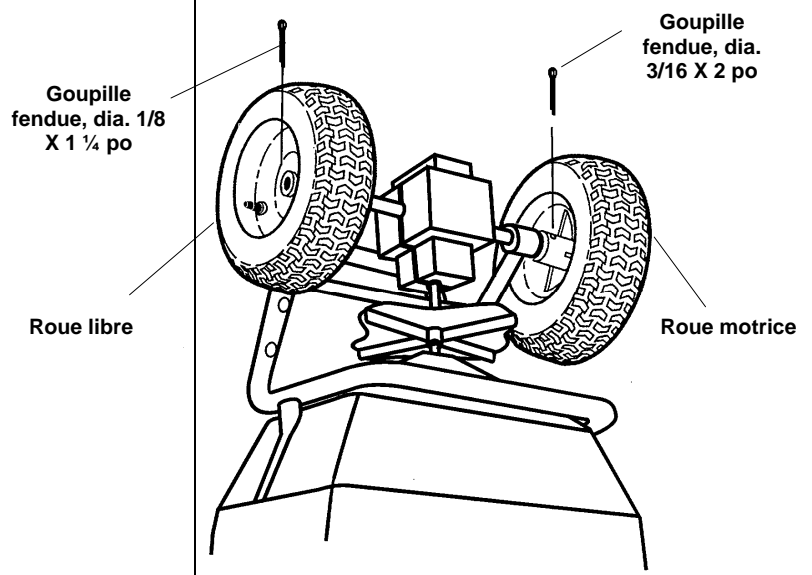

2. Fixez le manchon/patte à l'armature tel qu'illustré à l'aide des boulons et des contre-écrous du chariot (4) 1/4-20 x 2 3/4 po.

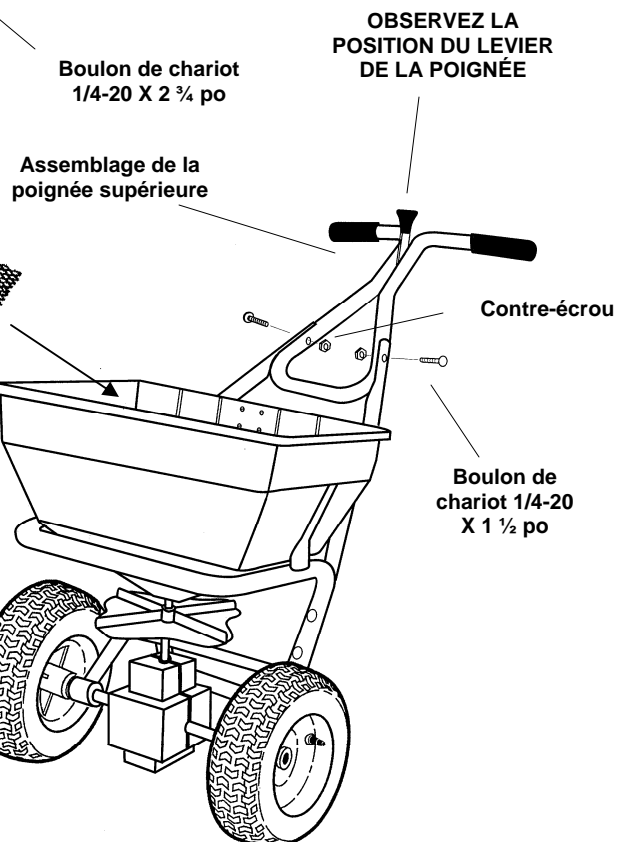
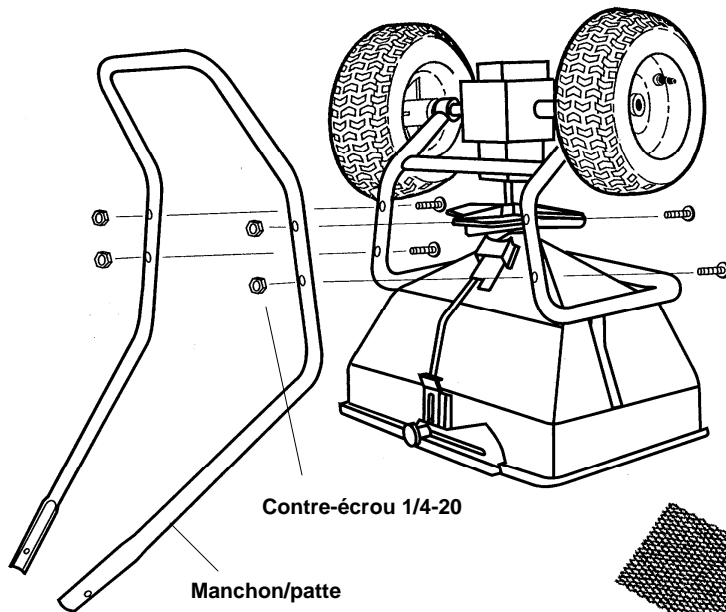

3. Retournez l'épandeur sur ses roues. Insérez le tamis dans le distributeur, en le glissant sous les étriers du tamis. Attachez l'assemblage de la poignée supérieure au tirant de la poignée avec le levier de la poignée vers l'avant comme montré. Fixez avec les boulons (2) du chariot 1/4-20 x 1 1/2 po et les contre-écrous.

4. Installez les étriers du déflecteur à l'**extérieur** du déflecteur, comme illustré et fixez-les avec (2) vis et contre-écrous de #10-24 X 1/2 po. **Notez la position des trous et des fentes dans le déflecteur en installant les étriers.** Maintenez les extrémités du bouclier légèrement ouvertes pour dégager l'armature de l'épandeur à l'arrière. Accrochez les étriers du déflecteur sur la butée d'éjection de l'épandeur. Alignez les fentes dans le déflecteur avec les boulons de l'armature supérieure et fixez les deux côtés du déflecteur avec les écrous papillon. Pour retirer, dévissez simplement les écrous papillon, tirez légèrement sur le déflecteur afin de dégager l'armature, et faites glisser le déflecteur. Resserrez les boulons papillon.

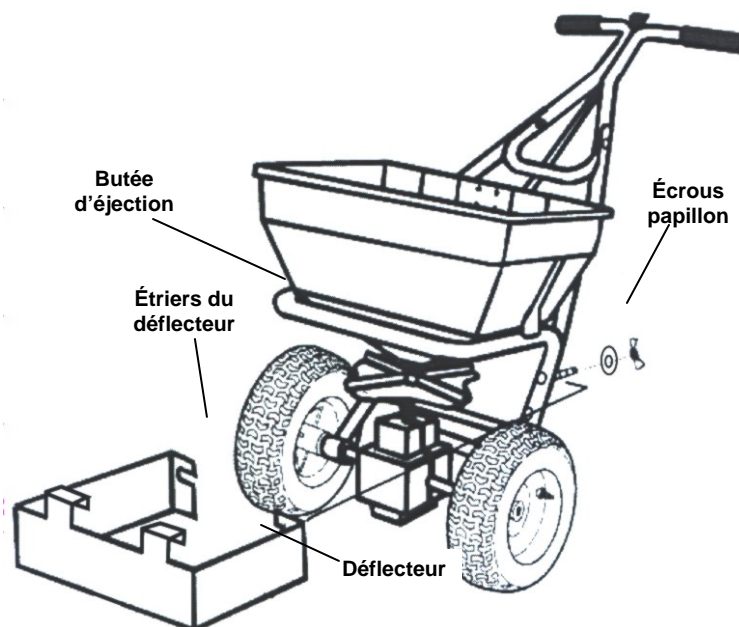

FONCTIONNEMENT

REMARQUE : Cet épandeur est équipé d'un bouclier de déflecteur qui est utilisé pour appliquer des fondants dans des endroits restreints. Le bouclier peut être facilement enlevé pour application de fondants dans des endroits vastes ou lors de l'utilisation de produits d'entretien pour la pelouse.

1. Vérifiez l'emballage du produit pour connaître le réglage du taux et la largeur de la surface recommandée. Desserrez le bouton de contrôle du taux et glissez le plateau de taux au réglage approprié. La configuration est contrôlée par le desserrement des deux boutons sur la goulotte d'éjection et en déplaçant la goulotte plus près ou plus éloignée du ventilateur de projection (réglage A, B ou C). Pour de plus amples détails, consultez la section "RAJUSTEMENT DE LA CONFIGURATION".

2. Remplissez toujours l'épandeur dans le stationnement ou le trottoir - non sur la pelouse. Assurez-vous que le tamis se trouve bien dans le distributeur et que l'épandeur est à la position "ARRÊT".

3. Commencez à déplacer l'épandeur avant d'ouvrir l'orifice. Fermez avant l'arrêt. Poussez toujours sur l'épandeur, ne tirez jamais.

4. Tenez la poignée afin que le dessus de l'épandeur soit de niveau. Faire culbuter l'épandeur trop loin peut causer une distribution inégale.

5. Les réglages et les largeurs de la surface sur l'étiquette du produit sont les points de départ recommandés. Vérifiez toujours le taux et la configuration à la livraison sur un petit secteur avant de traiter des zones plus étendues. Le taux réel à la livraison peut varier en raison des conditions atmosphériques, des variables d'opération, et de l'état du produit étant appliqué. Pour de plus amples détails, consultez la section "COMMENT DÉTERMINER LES RÉGLAGES ET LA LARGEUR DE DISTRIBUTION".

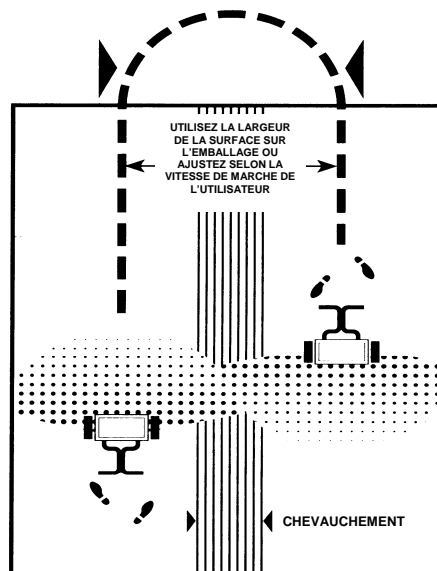

6. Poussez l'épandeur à une vitesse de marche normale 2 1/2 m.p.h. (18 pieds en 5 secondes). Appliquez des bandes repères autour du secteur à traiter. Espacez les bandes sur le secteur tel qu'illustré. Gardez le matériel loin des bacs à fleurs, des trottoirs, etc.

7. Lors du transport de l'épandeur, assurez-vous qu'il soit en position "ARRÊT".

8. Après chaque utilisation, videz l'épandeur. Remettez le surplus de matériel dans son récipient initial.

RAJUSTEMENT DE LA CONFIGURATION

La distribution normale des matériaux n'exige aucun ajustement (réglage d'usine "A") à moins qu'autrement indiqué sur l'emballage. Dans les cas où la configuration de distribution est modifiée, la configuration peut être ajusté vers la gauche et vers la droite en desserrant les deux boutons sur la goulotte d'éjection et en éloignant la goulotte du ventilateur de projection. Les configurations "A, B et C" sont offertes à titre de référence.

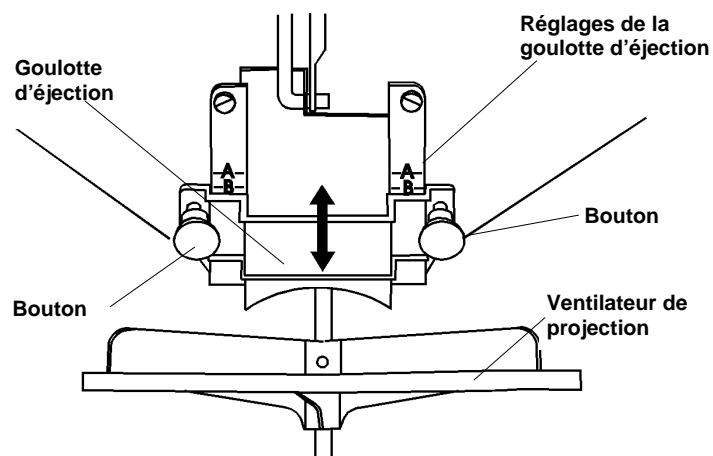

COMMENT DÉTERMINER LES RÉGLAGES ET LA LARGEUR DE DISTRIBUTION DE L'ÉPANDEUR

Deux facteurs importants doivent être pris en considération lorsque vous déterminez les réglages appropriés de tout produit :

1. Le taux d'application du produit ou la quantité de matériel appliqué par 1 000 pi carrés.
2. La largeur de la configuration efficace ou la largeur réelle dans laquelle le matériel est appliqué. Les réglages sur l'étiquette servent de guide et peuvent être influencés par de nombreux facteurs.

LARGEUR D'UNE CONFIGURATION EFFICACE

Un test de configuration visuelle simple peut être effectué en actionnant l'épandeur au-dessus un secteur sans pelouse et en évaluant la configuration. Une méthode plus précise consiste à placer une rangée des moules à gâteaux communs, jetables, en aluminium approximativement 1 pied de centre à centre. Placez le plateau de taux à un réglage moyen et faites 3 ou 4 passages dans la même direction, comme illustré. Versez le matériel recueilli de chaque casserole dans différentes bouteilles de la même taille. Placez-les côte à côte en ordre, et inspectez visuellement leur volume. Si la configuration n'est pas centre (c.-à-d. : le volume dans la 2^e bouteille de gauche n'est pas équivalent à la 2^e bouton de droite), ajustez la goulotte d'éjection vers le haut ou vers le bas, comme indiqué à la section "RAJUSTEMENT DE CONFIGURATION"

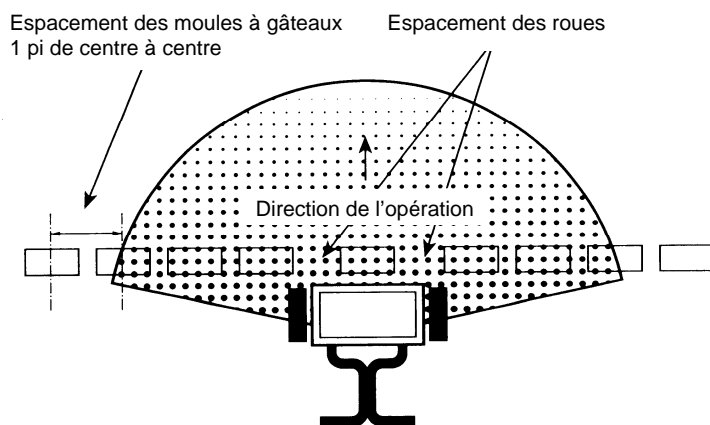

Une fois que la configuration est uniforme, la largeur de configuration efficace peut être déterminée. La largeur de configuration efficace est la distance en dehors de l'épandeur à un point où la quantité de matériel est 1/2 de la quantité moyenne dans les casseroles centrales. Cette distance est multipliée par 2 pour réaliser la largeur de configuration efficace totale.

TAUX D'APPLICATION

En connaissant la largeur de configuration efficace (par exemple, 10 pieds), mesurez une distance équivalente à 100 pieds carrés (largeur d'une surface 10 pi X 10 pi). Déterminez la couverture du produit en livres /100 pi carrés en prenant le poids du produit et en le divisant par la couverture de pied carré recommandée (ajoutez deux zéros au poids du sac).

EXEMPLE : Poids du produit : 25 lb
couverture pi. carrés : 5 000 pi. carrés
2 500 lb - 5 000 pi. carrés
= 0,5 lb / 100 pi. carrés





Pesez 15 à 20 livres de matériel et distribuez sur un secteur de 100 pi carré. Pesez le reste du matériel inutilisé dans le distributeur et ajustez le réglage du taux au besoin. Répétez le test jusqu'à ce que le taux d'application soit adéquat.

CONVERSION DU RÉGLAGE DU TAUX

Les données suivantes fournissent des réglages **Magnum HD** approximatifs pour les unités énumérées ci-dessous.

Réglage Magnum	B	C	D	E	F	G	H	I	J	K	L	M	N	O	P	Q	R	S	T	U	V	W	X	Y	Z
Réglage Prizelawn® BF I / CBR III	B	C	D	E	F	G	H	I	J	K	L	M	N	O	P	Q	R	S	T	U	V	W	X	Y	Z
Réglage Prizelawn® CBR II	—	2	—	2.5	—	3	3.5	—	4	—	4.5	5	5.5	6	6.5	7	8	9.5	10	11	12	13	14	15	—
Réglage Lesco #029600	—	B	C	D	—	E	F	—	G	H	I	—	J	K	L	—	M	N	O	—	P	Q	R	—	S
Réglage Scotts R8A/SR-1	D	E	F	G	H	I	J	K	L	M	N	O	P	Q	R	S	T	U	—	V	W	—	X	Y	Z
Réglage Earthway 2200/2400	5	—	—	—	10	—	—	—	—	15	—	—	—	—	20	—	—	—	—	25	—	—	—	—	30
Réglage Spyker 76/78-2	—	3	—	—	—	4	—	—	5	—	—	6	—	—	7	—	—	8	—	—	—	9	—	—	10
<i>Scotts</i> SPEEDY GREEN	—	—	—	2	—	—	3	3.5	J	4.5	5	5.5	6	—	6.5	—	7	—	7.5	—	8	—	8.5	—	9

Les données suivantes fournissent des réglages **Magnum HD** approximatifs uniquement lorsque le poids du produit, la couverture en pieds carrés et l'inspection visuelle du matériel sont disponibles.

DIMENSION DES PARTICULES DE L'ENGRAIS	TAUX DU SAC Livres d'engrais utilisées par 1 000 pi carrés de couverture	RÉGLAGE APPROX.	LARGEUR DE DISTRI- BUTION (EN PIEDS)
Grosses particules pesantes 	5	M	8
	10	O	8
	15	Q	8
Particules moyennes mêlées 	5	L	8
	10	N	8
	15	O	8
Petites particules (azotées) 	1	G	8
	2	J	8
	3	L	8
Diverses dimensions de particules mêlées – 	5	M	6
	10	O	6
	15	P	6
Particules légères 	5	J	4
	10	L	à
	15	O	6

Les conversions devraient être utilisées comme directives pour établir les réglages de taux appropriés selon le produit particulier étant appliqué. Les étapes pour obtenir les réglages les plus adéquats sont indiquées dans la section "Comment déterminer les réglages et la largeur de l'étendue" de ce manuel. Ces réglages ne sont que des estimations et peuvent varier selon les caractéristiques physiques du produit. La vitesse de marche, l'usure, la condition du gazon et l'humidité peuvent entraîner une modification dans le réglage du taux. Aucune garantie exprimée ou implicite n'est fournie quant à la couverture et à l'uniformité indiquée par ces réglages de taux.

ENTRETIEN

1. Ne stockez jamais le matériel inutilisé dans l'épandeur. Remettez le surplus de matériel dans son récipient initial.
2. Lavez soigneusement l'épandeur après chaque utilisation et séchez-le complètement au soleil ou dans un endroit chauffé.
3. Graissez les roulements des essieux de l'armature. Huilez le roulement d'arbre de la goulotte du ventilateur dans le distributeur, les points de pivot du plateau d'interruption et le ressort dans le logement derrière le plateau de taux.
4. Retirez le couvercle de l'engrenage et lavez soigneusement l'engrenage. Huilez toutes les zones de roulement et l'avant des dents de l'engrenage. Lubrifiez les dents de l'engrenage avec le graphite sec. Réinstallez le couvercle.
5. L'engrènement devrait être vérifié de façon régulière au cours des périodes de fortes utilisations. Le dégagement entre l'engrenage des essieux et de l'engrenage du pignon devrait être minimal, mais non serré. Si des rajustements sont nécessaires, desserrez la vis de réglage de collier des essieux et maintenez les engrenages ensemble. Glissez le collier des essieux contre le support de l'engrenage et serrez la vis de réglage du collier de l'essieu. Faites tourner la roue d'entraînement. Les engrenages devraient fonctionner librement et sans à-coup.
6. La surface du rouet devrait être nettoyée périodiquement pour enlever l'accumulation du produit. L'accumulation peut causer une modification de la configuration de l'épandage.
7. La pression des pneus devrait être de 20-25 PSI.

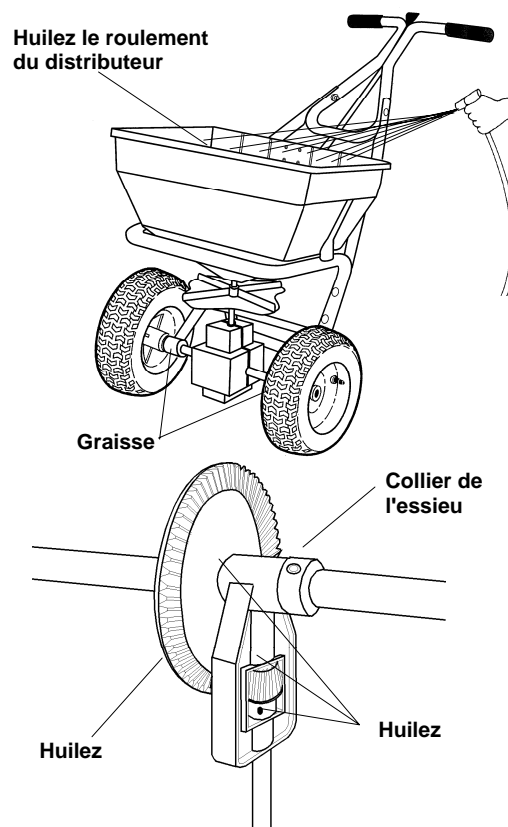

DIRECTIVES DE CALIBRAGE

Le **Magnum HD** a été calibré en usine, cependant, le calibrage devrait être vérifié occasionnellement pour assurer un rendement optimum.

1. Tirez le levier Marche/Arrêt en position "ARRÊT". Réglez le plateau de contrôle du taux à la configuration "B".

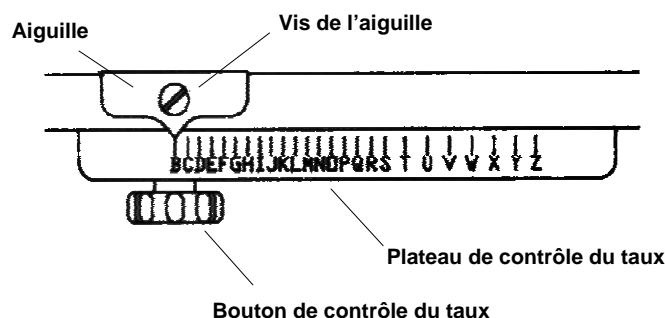

2. Renversez le levier de commande "Marche/Arrêt" à la position : "ARRÊT". Vérifiez l'ouverture de l'orifice. Il devrait être simplement ouvert. Si un rajustement est nécessaire, poursuivez à l'étape n° 3.

3. Desserrez le bouton de contrôle du taux et glissez le plateau de taux jusqu'à ce que l'orifice s'ouvre. Dévissez la vis de l'aiguille et déplacez celle-ci jusqu'à ce qu'elle s'aligne avec le "A" du plateau de taux. Revissez la vis de l'aiguille.

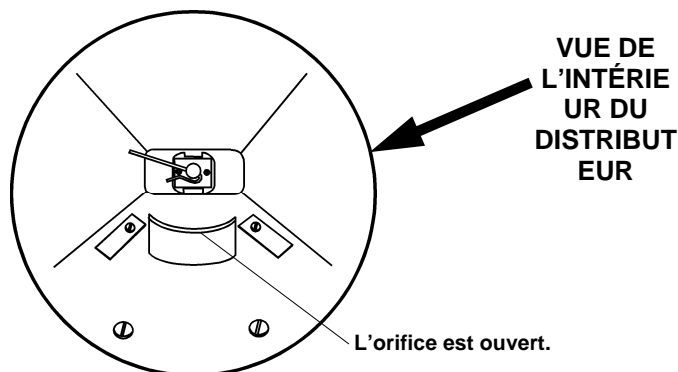

GARANTIE

Magnum Spreader garanti à l'acheteur ce qui suit :

Magnum Spreader, garanti à l'acheteur initial pour une période de deux ans (2) à partir de la date d'achat des produits d'épandage de la marque Magnum Spreader, qu'ils seront exempts de défauts de fabrication, avec les exceptions indiquées ci-dessous. Personne n'est autorisé à changer cette garantie ou à créer une garantie supplémentaire sur les produits Magnum Spreader.

Magnum Spreader réparera tout produit qui présente un défaut de fabrication. Dans les cas où la réparation n'est pas possible ou pratique (comme déterminé par Magnum Spreader et à sa seule discrétion), Magnum Spreader remplacera le produit par un nouveau produit de modèle et de prix semblables, ou remboursera le plein prix d'achat, comme déterminé par Magnum Spreader. Le client doit entretenir et maintenir en bonne condition du système d'épandage complet, selon les recommandations de Magnum Spreader.

Cette garantie ne s'applique pas lors des situations suivantes :

- les problèmes causés par le manque à suivre les directives du produit, ou le manque à maintenir le produit en bonnes conditions comme décrit dans le manuel de l'opérateur;
- les dommages causés par la rouille et la corrosion
- les dommages provoqués par l'utilisation qui n'est pas conforme aux directives du produit (l'utilisation de l'épandeur pour la distribution de tous autres matériaux que ceux approuvés est considérée comme un abus et une mauvaise utilisation);
- la modification ou l'altération de tout épandeur, des pièces ou des composantes, ou tout assemblage mentionnés ici;
- les problèmes causés par l'utilisation d'accessoires, de pièces ou de composantes non fournis par Meyer Products;
- le coût des taxes, du transport, du fret ou de l'entreposage, les frais environnementaux, de solvants, de mastics, de lubrifiants ou de tous autres approvisionnements provenant de magasins ordinaires.
- les problèmes provoqués par la collision, le feu, le vol, le vandalisme, une émeute, une explosion, la foudre, un tremblement de terre, une tornade, la grêle, l'eau, une inondation, ou toutes autres forces majeures;
- la responsabilité pour des dommages matériels, ou des blessures, ou la mort de toute personne provenant de l'opération, de l'entretien ou de l'utilisation du produit couvert;
- les produits avec des numéros de série manquants ou modifiés;

Comment obtenir le service :

- Il est de la responsabilité de l'acheteur initial d'établir la période de garantie en vérifiant la date de livraison initiale. Un acte de vente, un chèque annulé ou tout autre document de paiement approprié peut être conservé à cet effet. Nous recommandons, sans obligations, que le consommateur vérifie la date de livraison initiale en retournant immédiatement la carte d'enregistrement de garantie ci-jointe.

De quelle façon le droit national s'applique-t-il :

Cette garantie vous donne des droits légaux spécifiques. Vous pouvez également avoir d'autres droits qui varient d'état en état ou de province à province.

Liste de pièces pour le modèle 70HD

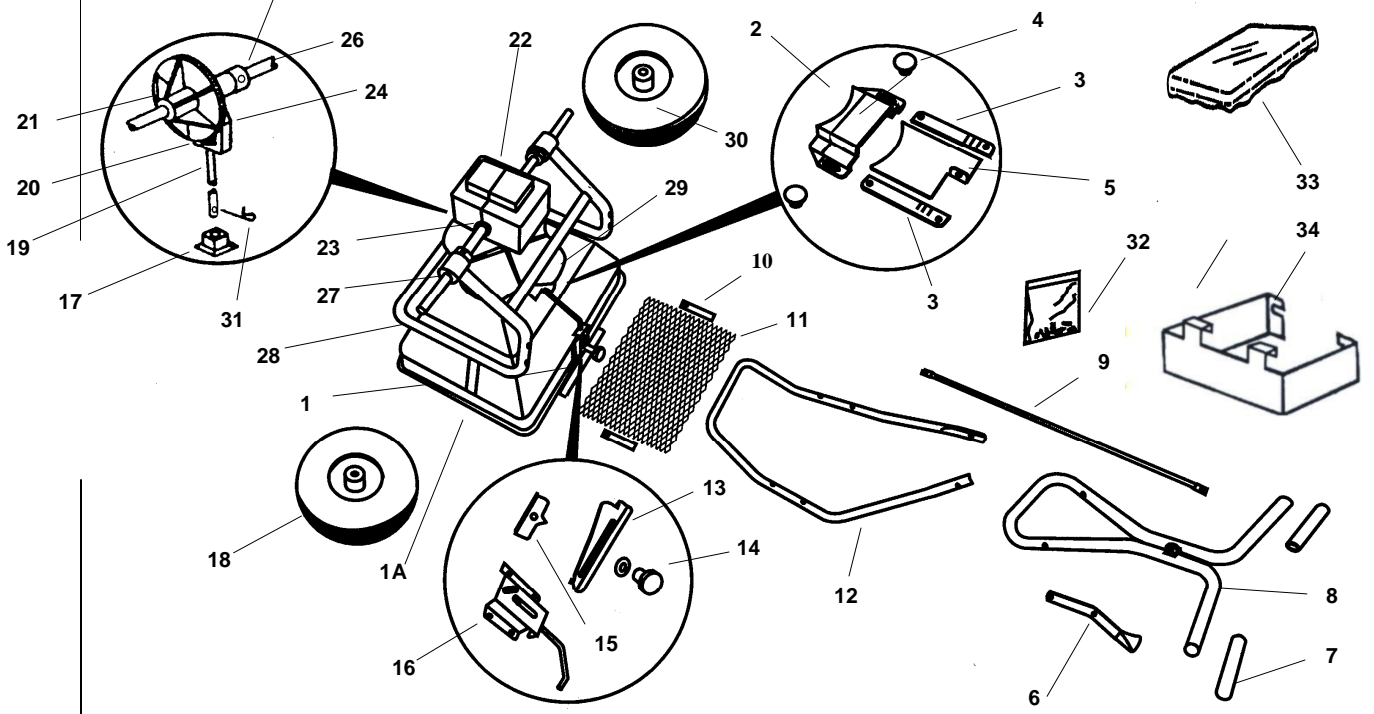

UNE PARTIE DE NOTRE SERVICE FOURNIT DES PIÈCES DE RECHANGE. Vous pouvez obtenir des pièces par l'intermédiaire de votre

1. LE NUMÉRO DE MODÈLE DE L'ÉPANDEUR.
2. LE NOM DE L'ÉPANDEUR
3. LE NUMÉRO DE LA PIÈCE
4. LE NOM DE LA PIÈCE TEL QU'INDIQUÉ

SI VOTRE DISTRIBUTEUR LOCAL NE PEUT VOUS FOURNIR LES PIÈCES NÉCESSAIRES, VEUILLEZ COMMUNIQUER AVEC :

MAGNUM™

Magnum Spreader

18513 Euclid Ave

Cleveland, Ohio 44112

216-486-1313 www.magnumspreader.com

No.	Description	N° pièce	No	Description	N° pièce
1	Assemblage du distributeur	PSB15474	18	Roue motrice	PSB15950
1A	Distributeur*	PSB15476	19	Roulement d'arbre	PSB15641
2 & 4	Coulotte d'éjection et guides du plateau d'arrêt*	PSB15477	20	Engrenage du pignon	PSB 14833
			21	Engrenage des essieux	PSB14832
3	Boutons de la goulotte d'éjection (2)	PSB14001	22	Couvercle de l'engrenage	PSB15753
5	Panneau d'arrêt*	PSB13353	23	Étriers de l'engrenage (3)	PSB14868
6	Levier de poignée Ass'y	PSB15513	24	Support de l'engrenage	PSB 14834
7	Gaine pour poignée (2)	PSB 14870	25	Collier d'essieu avec vis de pression	PSB14971
8	Poignée supérieure	PSB 15498	26	Essieu	PSB15518
9	Tige de contrôle	PSB14916	27	Roulement pour essieu (4)	PSB14855
10	Pincès à tamis (2)	PSB14022	28	Assemblage de l'armature	PSB15502
11	Tamis du distributeur	PSB14603	29	Ventilateur de projection	PSB15459
12	Manchon/patte	PSB 15508	30	Roue libre	PSB15951
13	Plateau de taux*	PSB15481	31	Agitateur	PSB14510
14	Bouton de contrôle du taux*	PSB12704	32	Quincaillerie de fixation	PSB15977
15	Aiguille*	PSB12708	33	Couvercle du distributeur	PSB14606-1
16	Assemblage du logement du ressort*	PSB15527	34	Bouclier de déflecteur	PSB15972
17	Roulement d'arbre de la goulotte du ventilateur*	PSB14312-1			

*Pièces incluses dans l'assemblage du distributeur

2008 Magnum Spreader