

MANUEL DES DIRECTIVES D'INSTALLATION ET DE FONCTIONNEMENT ÉPANDEURS DE MATÉRIEL V-BOX SERIES PV



ALERTE DE SÉCURITÉ	2
DIRECTIVES D'INSTALLATION ET D'ASSEMBLAGE	3 - 6
FEU D'ARRÊT MONTÉ EN HAUTEUR AU CENTRE	7
CONTRÔLES DE L'OBTURATEUR ÉLECTRIQUE (MOTEUR À ESSENCE)	8 - 9
CHARGEMENT DE L'ÉPANDEUR	10
FONCTIONNEMENT DE L'ÉPANDEUR	11 - 12
ENTRETIEN DE L'ÉPANDEUR	13
LISTES ET ILLUSTRATIONS DES PIÈCES DE L'ÉPANDEUR	14 - 36
DISTRIBUTEUR	14 - 16
MODULES DU MOTEUR ARRIÈRE (MOTEUR À ESSENCE)	17 - 31
ROULEAU BROYEUR	32 - 36
DIRECTIVES DU CONTRÔLEUR SANS FIL	38 - 40
RENSEIGNEMENTS RELATIFS À LA PLAQUE D'IDENTIFICATION	42
GARANTIE	43

MAGNUM™
SPREADERS



LE MEILLEUR DISPOSITIF DE SÉCURITÉ EST UN OPÉRATEUR PRUDENT!

SYMBOLE DE VIGILANCE



CE SYMBOLE SIGNIFIE **ATTENTION!**
SOYEZ VIGILANT!
VOTRE SÉCURITÉ EST EN JEU!
VEUILLEZ LIRE ET COMPRENDRE COMPLÈTEMENT AVANT D'AGIR!

LES INSTALLATEURS D'ÉQUIPEMENT et LES OPÉRATEURS PRUDENTS :



COUPENT TOUS LES CIRCUITS D'ALIMENTATION AVANT D'EFFECTUER TOUTE RÉPARATION.

- SUIVEZ LES PROCÉDURES DE FONCTIONNEMENT RECOMMANDÉES.
- MAINTENEZ L'ÉQUIPEMENT DANS UNE CONDITION DE FONCTIONNEMENT SÉCURITAIRE EN TOUT TEMPS.
- IDENTIFIEZ ET ÉVITEZ LES RISQUES LORS DU FONCTIONNEMENT, DE LA RÉPARATION ET DE L'ENTRETIEN DE L'ÉQUIPEMENT.



ATTENTION

1. GARDEZ TOUS LES BOUCLIERS EN PLACE.
2. ASSUREZ-VOUS QUE PERSONNE NE SE TROUVE À PROXIMITÉ AVANT DE DÉMARRER LA MACHINE OU DÉPLACER LE VÉHICULE.
3. GARDEZ VOS MAINS, PIEDS ET VÊTEMENTS LOIN DE TOUTES LES PIÈCES ACTIONNÉES PAR L'ÉLECTRICITÉ.
4. DÉSENGAGEZ LA PRISE DE MOUVEMENT (PTO), COUPEZ LA SOUPAPE HYDRAULIQUE, ET METTEZ LE FREIN DE STATIONNEMENT AVANT DE QUITTER LE SIÈGE DE L'OPÉRATEUR. ASSUREZ-VOUS QUE TOUS LES MOUVEMENTS ONT CESSÉS AVANT D'EFFECTUER DES RÉPARATIONS, DE DÉBOUCHER, OU DE NETTOYER DE LA MACHINE.
5. SERVEZ VOUS DES LUMIÈRES CLIGNOTANTES LORSQUE VOUS UTILISEZ LA MACHINE.
6. ASSUREZ-VOUS QUE LA MACHINE EST SUPPORTÉE SOLIDEMENT LORS DU MONTAGE, DU DÉMONTAGE, OU DE L'ENTREPOSÉ.



SI DÉGRADÉ – COMMANDEZ PIÈCE NO. 04049 045 00



DANGER

Éloignez-vous pendant que le rouleau broyeur tourne

SI DÉGRADÉ – COMMANDEZ PIÈCE NO. 04049 044 00



DANGER

Coupez le moteur avant la réparation ou le nettoyage

SI DÉGRADÉ – COMMANDEZ PIÈCE NO. 04049 182 00

AVIS : LE MATÉRIEL DIDACTIQUE ET LES LISTES DE PIÈCES INCLUS DANS CE MANUEL SONT SUJETS AUX MODIFICATIONS SANS PRÉAVIS.

DIRECTIVES D'INSTALLATION ET DE MONTAGE



ATTENTION!

LISEZ TOUTES LES DIRECTIVES D'INSTALLATION AVANT DE COMMENCER.

DIRECTIVES D'INSTALLATION :

L'épandeur Magnum MDV peut être monté et entreposé en tant qu'unité indépendante. L'épandeur magnum MDV peut être monté sur la plupart des camion de 15 000 - 20 000 LB et plus.



AVERTISSEMENT!

L'UNITÉ DE L'ÉPANDÉUR DOIT ÊTRE SOLIDEMENT ATTACHÉE AU VÉHICULE. LE MANQUE DE RETENIR CORRECTEMENT L'UNITÉ POURRAIT CAUSER QU'ELLE SE LIBÈRE DU CAMION ET CRÉER AINSI, UN ACCIDENT POTENTIELLEMENT MORTEL.

NE SURCHARGEZ PAS LE VÉHICULE

Il est tout à fait possible de surcharger le véhicule en montant l'épandeur incorrectement ou en le surchargeant. Ceci pourrait entraîner une instabilité dangereuse et causer des problèmes de freinage. Consultez et conformez-vous toujours aux directives du fabricant du camion.



AVERTISSEMENT!

AVANT DE COMMENCER TOUTE INSTALLATION SUR CETTE UNITÉ, DÉBRANCHEZ LE CÂBLE NÉGATIF DE LA BATTERIE DE L'ÉPANDÉUR, LE CAS ÉCHÉANT.

1. Placez l'épandeur à l'arrière du camion avec le moteur derrière le camion. Centrez l'épandeur (côté à côté) dans le camion. Permettez un porte-à-faux suffisant afin de monter le rouleau broyeur.
2. Attachez l'assemblage du rouleau broyeur en position abaissée avec les tiges de montage fournies. Vérifiez l'enclenchement approprié de l'arbre d'entraînement du rouleau broyeur et du manchon de l'arbre d'entraînement.



ATTENTION!

ASSUREZ-VOUS QUE L'ÉPANDÉUR NE PUISSE PAS SE RENVERSER LORSQUE L'ASSEMBLAGE DU ROULEAU BROYEUR EST FIXÉ).

3. Remplacez l'épandeur sur la plate-forme du camion, en laissant à peine suffisamment d'espace pour ne pas entrer en contact avec la partie arrière de la plate-forme du camion, le pare-chocs, le crochet d'attelage, etc. Fixez l'unité au camion à l'aide d'un minimum de quatre (4) boulons 1/2 po de catégorie 5 ainsi que des rondelles et des contre-écrous correspondants.

L'épandeur est conçu pour reposer à plat sur la plate-forme du camion, soutenu par les côtés/longitudinaux. **NE SOUTENEZ PAS L'ÉPANDÉUR QU'AVEC LES CRICS DE CORPS UNIQUEMENT!** L'UNITÉ N'EST PAS CONÇUE POUR UNE INSTALLATION SUR CHÂSSIS!



ATTENTION!

NE LAISSEZ PAS DE MATÉRIEL INUTILISÉ DANS LE DISTRIBUTEUR.

4. Le matériel pourrait geler entraînant le mauvais fonctionnement de l'unité. Le distributeur devrait être vidé et nettoyé après chaque utilisation.



ATTENTION!

AVANT DE COMMENCER, VÉRIFIEZ QUE CETTE MÉTHODE DE MONTAGE EST ACCEPTABLE POUR LE FABRICANT DU VÉHICULE.

5. Attachez le système de maintien à chaque coin du distributeur, comme illustré à la page 5. Trouvez et percez quatre trous d'un diamètre de 0,531mm (17/32 po) pour les boulons à oeil dans la plate-forme du camion. Les courroies doivent être placées aux angles opposés afin que l'épandeur ne puisse pas glisser en avant ou vers l'arrière. Assemblez la courroie à cliquet aux boulons à oeil. Serrez pour maintenir également. Ne serrez pas trop, car vous causerez des dommages à l'épandeur ou au camion.

Remarque : Si le camion est équipé avec suffisamment d'arrimages, ils peuvent être utilisés au lieu des boulons à oeil.

DIRECTIVES D'INSTALLATION ET D'ASSEMBLAGE LEVAGE CENTRAL

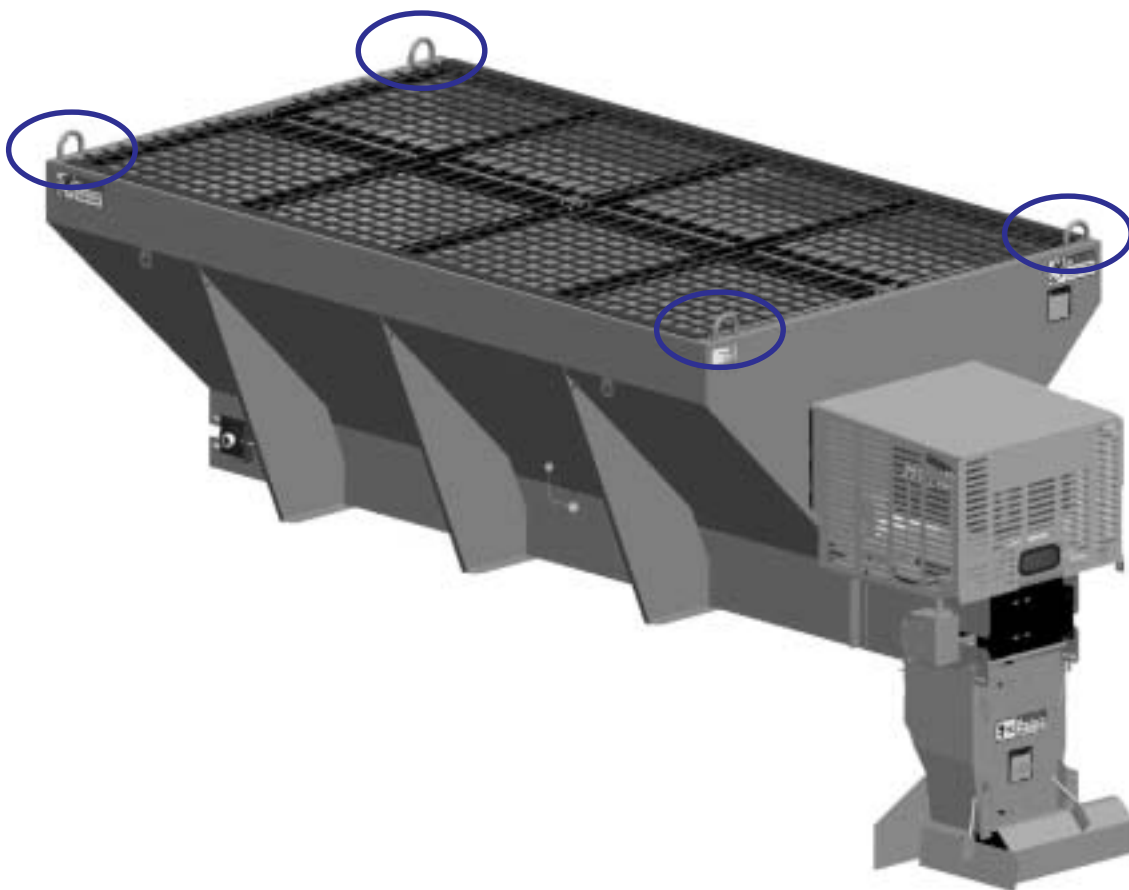

1. Pour installer ou enlever l'épandeur du camion :
Soulevez en utilisant les 4 crochets de levage.



AVERTISSEMENT!

NE TENTEZ PAS DE SOULEVER L'ÉPANDEUR À L'AIDE DES CROCHETS DE LEVAGE CENTRAUX OU LATÉRAUX S'IL Y A DU MATÉRIEL DANS L'ÉPANDEUR.



AVERTISSEMENT!

UTILISEZ TOUJOURS UNE CHAÎNE D'UN CALIBRE SUFFISANT AVEC DES CROCHETS DE SÉCURITÉ LORSQUE VOUS SOULEVEZ L'ÉPANDEUR.

ENSEMBLE DE RETENUE OPTIONNEL Pièce No. (62562)

ARTICLE	NO. DE PIÈCE	QTÉ	DESCRIPTION
1	62602	4	Cliquet/courroie
2	62807	4	Boulon à oeil, 1/2 po
3	20307	4	Contre-écrou, 1/2-13 Esna ZP
4	62604	4	Écrou, 1/2-13 tête hexagonale ZP
5	62605	8	Rondelle plate, 3/4 po

DIRECTIVES D'INSTALLATION



ATTENTION

LISEZ TOUTES LES INSTRUCTIONS D'INSTALLATION AVANT DE COMMENCER

Avant de commencer, vérifiez que cette méthode de montage est acceptable pour le fabricant du véhicule.

Attachez le dispositif de retenue à chaque coin du distributeur comme montré. Trouvez et percez quatre trous d'un diamètre de ,531 (17/32 po) pour les boulons à oeil dans la plate-forme du camion (la position peut varier de celle montré). Les courroies doivent être placées aux angles opposés afin que l'épandeur ne puisse pas glisser en avant ou vers l'arrière. Montez les boulons à oeil comme montré, avec des contre-écrous et des rondelles plates du côté inférieur. Assemblez la courroie/cliquet aux boulons à oeil. Serrez pour maintenir également. Ne serrez pas trop, car vous causerez des dommages à l'épandeur ou au camion.

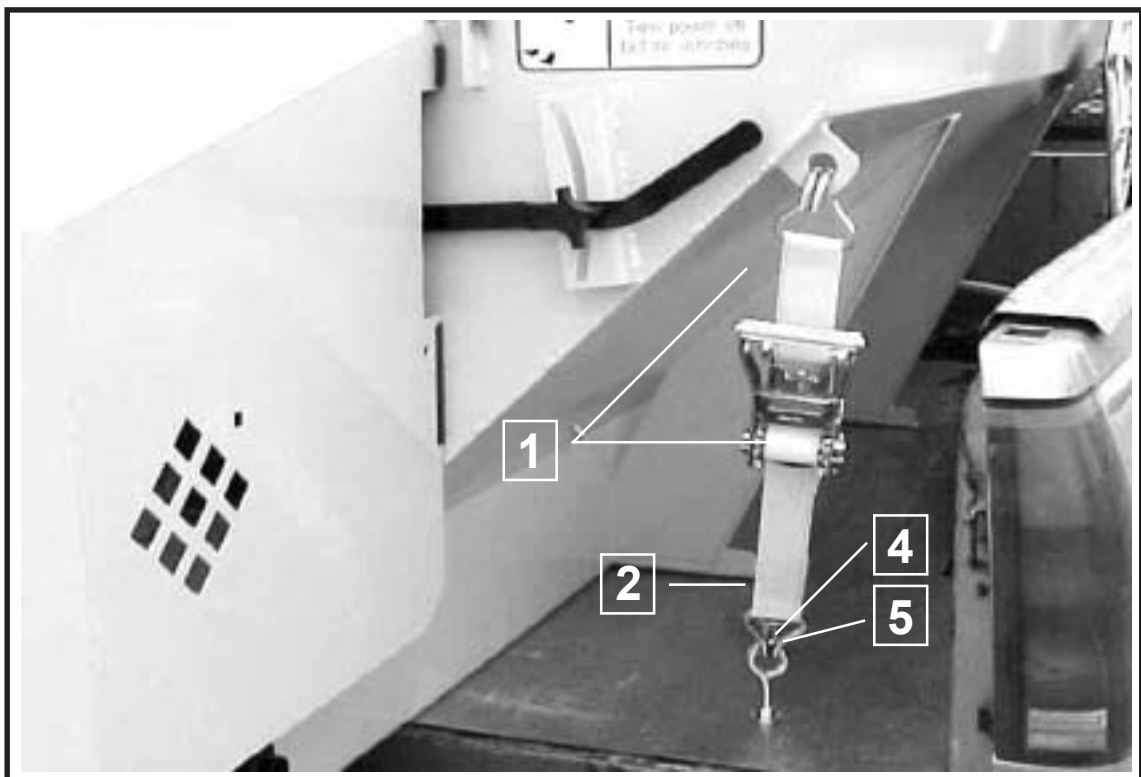

DIRECTIVES D'INSTALLATION - CONTRÔLES DE L'OBTURATEUR ÉLECTRIQUE

(ACTIONNEUR INSTALLÉ EN USINE)



AVERTISSEMENT!

AVANT DE COMMENCER TOUTE INSTALLATION SUR CETTE UNITÉ, DÉBRANCHEZ LE CÂBLE NÉGATIF DE LA BATTERIE DE L'ÉPANDEUR, LE CAS ÉCHÉANT.

1. Les épandeurs avec des contrôles d'obturateur électrique installés en usine n'ont nul besoin d'un raccordement au moteur effectué par l'installateur. L'actionneur a été installé et testé en usine.
2. Retirez le déflecteur du moteur et placez-le au sol de manière sécuritaire.
3. Le câble de l'actionneur de l'obturateur se branche au tableau de commande de la cabine après avoir été acheminé de la cabine du véhicule à l'arrière de l'épandeur monté.
4. Choisissez un endroit convenable dans la cabine du véhicule pour monter la boîte des commandes de l'épandeur. **(Ne fixez pas pour le moment.)**



AVERTISSEMENT!

CONSULTEZ LE FABRICANT DU VÉHICULE POUR CONNAÎTRE LE MONTAGE APPROPRIÉ. LA BOÎTE DES COMMANDES POURRAIT INTERFÉRER AVEC LE(S) COUSSIN(S) DE SÉCURITÉ GONFLABLE(S) ET LES AUTRES FONCTIONS DES SYSTÈMES PROTECTEURS DE L'OCCUPANT, TELS QUE LES APPUIS-GENOUX!

5. Après que l'emplacement du tableau de commande soit déterminé, le câble doit être acheminé à l'avant de l'épandeur, en le fixant au besoin. Prévoyez une longueur de câble suffisante pour fixer le tableau de commande à la cabine.
6. Le câble acheminé doit être libre de toutes pièces mobiles ou chaudes sur l'épandeur ou le véhicule. Fixez le câble avec les attaches fournies. Le câble excédant doit être enroulé et fixé. Appliquez de la graisse diélectrique à tous les raccordements pour une protection contre l'environnement de propagation de sel.
7. Fixez le tableau de commande (à l'aide des vis fournies).

8. Pour un ancrage permanent du câble, un support de fixation est fourni.
9. Nous recommandons qu'une batterie de 12 volts avec les caractéristiques nominales de 40 ampères-heure soit installée pour l'utilisation hivernale. Les dispositifs de retenue de la batterie offerts accepteront toutes les batteries de la série 2SM.
10. Branchez le câble positif de la batterie (chaque extrémité devrait avoir un soufflet en caoutchouc rouge) à la borne positive sur le solénoïde et à la borne de la batterie. Assurez-vous que les soufflets protecteurs couvrent bien le pôle de la borne positive sur la batterie et sur le solénoïde.



AVERTISSEMENT!

UTILISEZ DES LUNETTES DE SÉCURITÉ OU TOUTE AUTRE PROTECTION DU VISAGE CONTRE L'EXPLOSION POSSIBLE DE LA BATTERIE. NE FUMEZ PAS ET ÉVITEZ LES AUTRES SOURCES D'IGNITION POSSIBLES.

11. Reliez la borne négative de la batterie au boulon de support du moteur pour une mise à la terre adéquate. Une fois terminé, assurez-vous que tous les fils ne se trouvent pas à proximité de pièces chaudes ou mobiles, et remplacez le déflecteur de ventilateur.
12. Branchez le câble de l'épandeur à la douille montée sur le camion.



AVERTISSEMENT!

NE METTEZ JAMAIS LA MACHINE EN MARCHÉ SI LE DÉFLECTEUR DU VENTILATEUR DU MOTEUR A ÉTÉ RETIRÉ. NE GRIMPEZ JAMAIS DANS LE DISTRIBUTEUR PENDANT QUE LE MOTEUR TOURNE OU S'IL Y A UNE POSSIBILITÉ QU'IL SOIT ACTIVÉ. CELA POURRAIT CAUSER DES BLESSURES SÉRIEUSES OU MÊME ENTRAÎNER LA MORT.

REMARQUE : Veuillez lire et bien comprendre le contenu du manuel du propriétaire fourni par le fabricant du moteur avant de faire fonctionner cet équipement. L'omission de le faire pourrait compromettre votre sécurité et la garantie du moteur.

DIRECTIVES D'INSTALLATION - FEU D'ARRÊT MONTÉ EN HAUTEUR AU CENTRE (CHMSL)



AVERTISSEMENT!

LES NORMES FÉDÉRALES EN MATIÈRE DE SÉCURITÉ DE VÉHICULES À MOTEUR EXIGENT QUE TOUS LES CAMIONS, LES AUTOBUS ET LES VÉHICULES PASSAGERS UNIVERSELS FABRIQUÉS LE 5/1/1993 OU APRÈS, AVEC UN POIDS NOMINAL BRUT DU VÉHICULE (PNBV) DE 10 000 LB (4535,9 KG). OU PLUS, ET D'UNE LARGEUR HORS-TOUT DE MOINS DE 80 PO SOIENT ÉQUIPÉS D'UN FEU D'ARRÊT MONTÉ EN HAUTEUR AU CENTRE (CHMSL).

REMARQUE : Si le CHMSL du matériel initial est obscurci, un CHMSL auxiliaire doit être installé afin que le véhicule puisse être à nouveau conforme aux règlements fédéraux.

CONNEXIONS ÉLECTRIQUES POUR UN CHMSL AUXILIAIRE :

1. Utilisez des manchons connecteurs de bonne qualité et enveloppez bien toutes les jonctions des fils électriques. Le fil devrait être acheminé et fixé tout en étant protégé contre l'abrasion, les bords pointus et le mouvement excessif. Il est fortement recommandé que le câblage soit placé dans un tube de mousse alvéolée et fixé avec des attaches à tête d'équerre.

2. Lors du perçage des trous, tout métal nu devrait être enduit d'un antirouille; utilisez la dimension d'oeillet et assurez l'étanchéité du trou avec un mastic d'étanchéité.
3. Tenez compte du mouvement/de la torsion normale entre la cabine et la boîte du châssis/de la camionnette lors de l'acheminement des fils.
4. Lorsque l'épandeur est retiré du camion, le **CHMSL d'origine** doit être rebranché.



AVERTISSEMENT!

CONSULTEZ LE FABRICANT DU CAMION POUR UNE MÉTHODE DE BRANCHEMENT APPROUVÉE D'UN CHMSL AUXILIAIRE À UN CAMION PARTICULIER UTILISÉ POUR LE TRANSPORT DE L'ÉPANDEUR. LES MÉTHODES VARIENT SELON LES MODÈLES DE CAMION, L'ÉQUIPEMENT FACULTATIF ET L'ÂGE DE FABRICATION DU MATÉRIEL.

LES CONNEXIONS ERRONÉES PEUVENT CAUSER DE NOMBREUX PROBLÈMES AFFECTANT LES SYSTÈMES PRINCIPAUX TELS QUE LE FREINAGE, LES ÉLÉMENTS ÉLECTRIQUES ET L'ÉMISSION! NE PRENEZ PAS DE CHANCES!

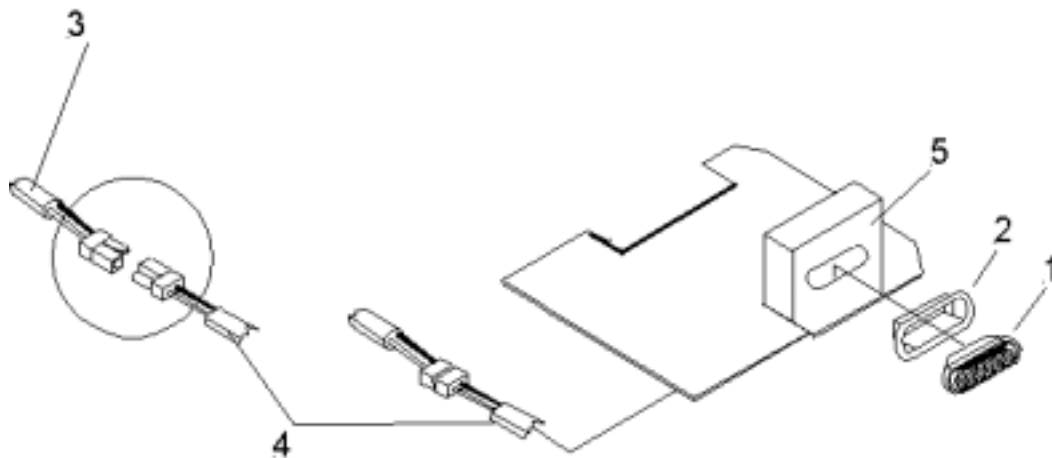

<u>Article</u>	<u>No. de pièce</u>	<u>Qté</u>	<u>Description</u>
1	62714	1	Feu d'arrêt
2	62715	1	Oeillet, montage
3	62738	1	Câble, puissance pour le feu d'arrêt (camion)
4	62364	1	Câble, puissance d'éclairage (distributeur)
5	63155	1	Étrier du feu d'arrêt arrière, moulé

FONCTIONNEMENT DE L'ÉPANDEUR

Fonctions du commutateur du tableau de commande de l'étrangleur électrique (facultatif) (Séquence des fonctionnements)

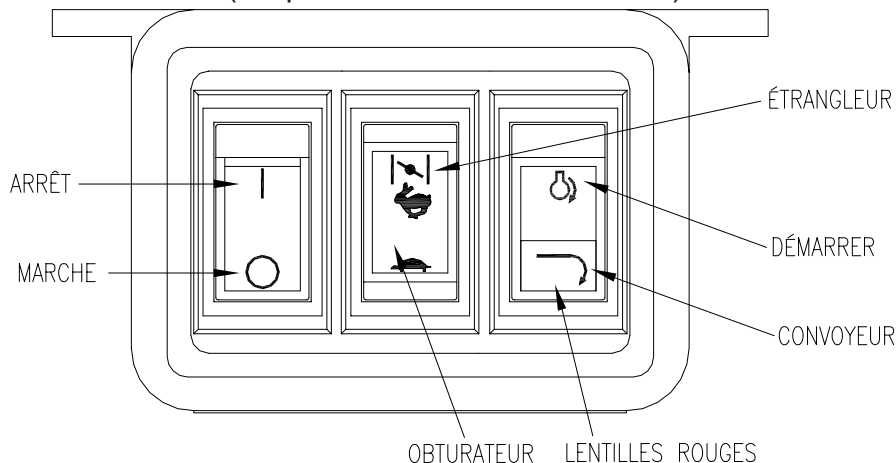

A. MARCHE/ARRÊT

Alimentation du moteur activée (prêt à démarrer). Le moteur de l'épandeur n'est pas en marche. Le convoyeur de l'épandeur n'est pas embrayé.

B. DÉMARRER (moteur uniquement)

1. Ouvre la soupape d'arrêt du carburant sur le moteur.

2. MARCHE
Le commutateur en marche enfoncé.

3. ÉTRANGLEUR
(Moteur à froid). Maintenez enfoncé pendant 5 secondes pour déplacer l'actionneur de l'obturateur à la position d'étranglement.

REMARQUE : L'étranglement d'un moteur chaud peut être inutile.

4. DÉMARRER
Enfoncez le bouton jusqu'au démarrage du moteur.

5. TORTUE
Réduit la vitesse de l'obturateur - rajustez alors que le moteur se réchauffe. Fera cesser la fonction d'étranglement des gaz. Augmente la vitesse de l'obturateur.

LAPIN

C. POUR ENGAGER LE CONVOYEUR DE L'ÉPANDEUR

1. CONVOYEUR
Appuyez sur le commutateur CONVOYEUR seulement après que vous êtes assuré que personne ne se trouve dans le distributeur ou près du rouleau broyeur! Ceci allume le voyant de signalisation rouge, si la lumière ne s'allume pas, vérifiez si elle fonctionne convenablement.

D. POUR CONTRÔLER LA VITESSE DU CONVOYEUR

1. LAPIN
Maintenez enfoncé le bouton LAPIN pour augmenter la vitesse. Remarque : **NE MAINTENEZ PAS** le commutateur en position **ÉLEVÉE** après avoir atteint le régime moteur désiré, car vous étranglerez ou bloquerez le moteur.

2. TORTUE
Maintenez enfoncé le bouton TORTUE pour réduire la vitesse.

E. POUR DÉSENGAGER LE CONVOYEUR DE L'ÉPANDEUR

1. MARCHE
Appuyez sur le commutateur DÉMARRER momentanément afin que le voyant de signalisation rouge s'éteigne. **NE DIMINUEZ PAS** complètement le commutateur DÉMARRER, seulement à mi-chemin si nécessaire. Seul le convoyeur s'arrête, le moteur lui continue de tourner.

F. POUR COUPER LE MOTEUR

(avec ou sans le fonctionnement du convoyeur).

1. TORTUE
Diminuer le bouton Lent de l'obturateur afin de réduire son réglage à ralentir (ceci empêche le noyade du moteur et le démarrage difficile).

2. MARCHE/ARRÊT
Appuyez sur la position ARRÊT sur le commutateur MARCHE/ARRÊT.

REMARQUE : Vous pouvez appuyer sur le bouton ARRÊT à tout moment pendant le fonctionnement de l'épandeur afin de couper l'alimentation de l'unité; cependant, vous devriez normalement suivre les étapes décrites à l'article F ci-dessus.

G.
N'essayez pas de mettre en marche le moteur avec le convoyeur engagé. (Le voyant du commutateur du convoyeur s'allumera pour indiquer qu'il est en marche).

H.
Si l'unité doit être transportée lorsqu'elle n'est pas en marche, coupez la soupape d'arrêt du carburant sur le moteur.



AVERTISSEMENT!

1. Tout comme avec tout équipement à alimentation électrique, la sécurité est la préoccupation la plus importante.
2. Ne mettez pas en marche cet équipement jusqu'à ce que vous compreniez très bien comment il fonctionne.
3. Avant de mettre le moteur en marche, assurez-vous que personne ne se trouve derrière l'unité et qu'il n'y a personne à l'intérieur de l'unité!
4. Ne mettez pas le moteur en marche ou n'engagez pas le convoyeur (lequel est relié au rouleau broyeur) jusqu'à ce que tout le monde se trouve loin des pièces mobiles et du matériel projeté par le rouleau broyeur.

FONCTIONNEMENT DE L'ÉPANDEUR

Fonctions à distance des boutons de commande de l'obturateur (Séquence des fonctionnements)

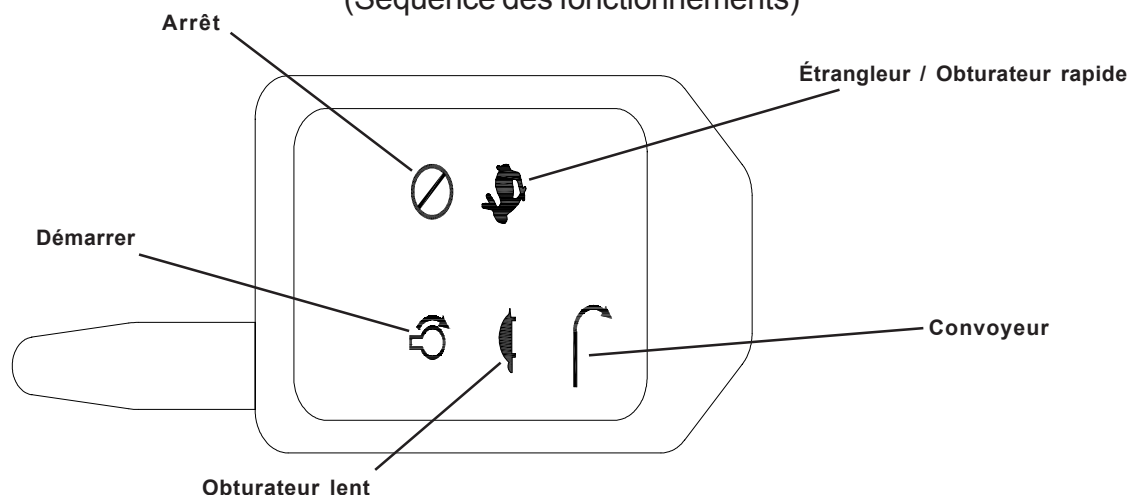

A. MARCHE/ARRÊT

Alimentation du moteur activée (prêt à démarrer). Le moteur de l'épandeur n'est pas en marche. Le convoyeur de l'épandeur n'est pas embrayé.

B. DÉMARRER (moteur uniquement)

- Ouvre la soupape d'arrêt du carburant sur le moteur.
ÉTRANGLEUR (moteur à froid.)
Maintenez enfoncé pendant 5 secondes pour déplacer l'actionneur de l'obturateur à la position d'étranglement.

REMARQUE : L'étranglement d'un moteur chaud peut être inutile.

4. DÉMARRER

Enfoncez le bouton jusqu'au démarrage du moteur.

5. TORTUE

Réduit la vitesse de l'obturateur - rajustez alors que le moteur se réchauffe.
Fera cesser la fonction d'étranglement des gaz.
Augmente la vitesse de l'obturateur.

LAPIN

C. POUR ENGAGER LE CONVOYEUR DE L'ÉPANDEUR

1. CONVOYEUR

Appuyez sur le commutateur CONVOYEUR seulement après que vous être assuré que personne ne se trouve dans le distributeur ou près du rouleau broyeur!

D. POUR CONTRÔLER LA VITESSE DU CONVOYEUR

1. LAPIN

Maintenez enfoncé le bouton LAPIN pour augmenter la vitesse. Remarque : **NE MAINTENEZ PAS** le commutateur en position **ÉLEVÉE** après avoir atteint le régime moteur désiré, car vous étranglerez ou bloquerez le moteur.

2. TORTUE

Maintenez enfoncé le bouton TORTUE pour réduire la vitesse.

E. POUR DÉSENGAGER LE CONVOYEUR DE L'ÉPANDEUR

1. CONVOYEUR

Appuyez sur le bouton du convoyeur.

F. POUR COUPER LE MOTEUR

(avec ou sans le fonctionnement du convoyeur).

1. TORTUE

Poussez le bouton lent de commande de puissance jusqu'à réduire le réglage jusqu'au ralenti (ceci empêche le noyage du moteur et le démarrage difficile).

2. ARRÊT

Appuyez sur le bouton ARRÊT et maintenez-le enfoncé pendant 5 secondes.

REMARQUE : Le bouton ARRÊT peut être enfoncé à tout moment pendant l'opération de l'épandeur pour couper la puissance à l'unité. Cependant, vous devriez normalement utiliser les étapes sous F ci-dessus.

G.

N'essayez pas de mettre en marche le moteur avec le convoyeur étant embrayé.

H.

Fermez la soupape d'arrêt du carburant sur le moteur si l'unité doit être transportée pendant que le moteur n'est pas en opération.



AVERTISSEMENT!

- Tout comme avec tout équipement à alimentation électrique, la sécurité est la préoccupation la plus importante.
- Ne mettez pas en marche cet équipement jusqu'à ce que vous compreniez très bien comment il fonctionne.
- Avant de mettre le moteur en marche, assurez-vous que personne ne se trouve derrière l'unité et qu'il n'y a personne à l'intérieur de l'unité!
- Ne mettez pas le moteur en marche ou n'engagez pas le convoyeur (lequel est relié au rouleau broyeur) jusqu'à ce que tout le monde se trouve loin des pièces mobiles et du matériel projeté par le rouleau broyeur.

FUNCTIONNEMENT DE L'ÉPANDÉUR - CHARGEMENT

Ce manuel traite des véhicules qui ont été recommandés pour transporter l'épandeur distributeur. Pour une utilisation adéquate du véhicule, veuillez consulter votre détaillant local.



AVERTISSEMENT!

UNE SURCHARGE POURRAIT CAUSER UN ACCIDENT OU DES DOMMAGES. NE DÉPASSEZ PAS LE POIDS NOMINAL BRUT DU VÉHICULE (PNBV) OU LE POIDS TECHNIQUE MAXIMAL SOUS ESSIEU (PNBE) COMME RETROUVÉ SUR LE MONTANT D'ANGLE SUR LE CÔTÉ CONDUCTEUR DU VÉHICULE.



ATTENTION!

LISEZ ET CONFORMEZ-VOUS AUX ÉTIQUETTES D'EMBALLAGE DES SELS À DÉGLACER DU FABRICANT INCLUANT LES EXIGENCES EN MATIÈRE DE SÉCURITÉ MATÉRIELLE DES FICHES TECHNIQUES.

DÉTERMINATION DE LA CHARGE UTILE DU VÉHICULE

1. Installez l'épandeur et l'équipement facultatif selon les directives.
2. Installez ou attachez n'importe quel autre équipement qui sera sur le véhicule lors de l'utilisation de l'épandeur (pare-chocs d'embranchement, dispositif d'attelage de remorque, chasse-neige, etc.). Faites le plein d'essence.
3. Procurez-vous le poids technique maximal du véhicule seul (PNBV), la charge maximale admissible sur l'essieu avant (CMAEA) et la charge maximale admissible sur l'essieu arrière (CMAEAR) à l'aide de l'étiquette de certification située à l'intérieur de la jante de la porte du côté du conducteur.
4. Avec les occupants dans le camion pour le fonctionnement normal de l'épandeur, pesez le véhicule pour obtenir le poids nominal brut du véhicule (PNBV).
5. Soustrayez le PNBV (poids nominal brut du véhicule) du PNBV (poids technique maximal du véhicule seul) afin de déterminer la charge utile du matériel disponible.
6. Procurez-vous le poids par verge cube (lb/V Cu) ou mètre cube (lb/M Cu) du matériel désiré. Divisez le poids en charge utile pour déterminer le volume maximum de matériel qui peut être transporté.
7. Comparez le volume maximum pour déterminer la hauteur maximum du matériel dans le distributeur de l'épandeur.
8. Remplissez le distributeur de matériel à la hauteur calculée. Repesez le véhicule avec ses occupants et vérifiez si le PNBV (poids nominal brut du véhicule), la charge maximale admissible sur l'essieu avant et la charge maximale admissible sur l'essieu arrière sont moindres que les capacités du véhicule.
9. Répétez les étapes 7 et 8 pour chaque type de matériel.

Poids matériels à titre de référence uniquement)

Matériel	Densité (lb par verge cube/mètre cube)
Sel (78 lb par pi. carré) - sec	2 106
Sable brut - sec	2 700
Sable brut - mouillé	3 375

FONCTIONNEMENT DE L'ÉPANDÉUR - MODÈLE DE DISTRIBUTION

COMMANDE DES GAZ DU MOTEUR

REMARQUE : Si le camion doit être conduit pendant une période prolongée alors que l'épandeur ne fonctionne pas, IL EST RECOMMANDÉ de fermer l'admission d'essence à la soupape du réservoir d'essence pour empêcher le trop plein du carburateur avec du carburant.



AVERTISSEMENT!

TENEZ-VOUS TOUJOURS À UNE DISTANCE SÉCURITAIRE DU ROULEAU BROYEUR LORSQU'IL EST ACTIONNÉ TOUJOURS PORTER UNE PROTECTION OCULAIRE EN DEHORS DE LA CABINE DU CAMION TANDIS QUE L'ÉPANDÉUR FONCTIONNE

- B. Le modèle/largeur de distribution dépend des réglages de la chicane (moteur de gaz/commande hydraulique 4 pi-30 pi).
1. Les ajustements internes de la chicane déplaceront le modèle de diffusion vers la droite ou la gauche.
 2. Les ajustements externes de la chicane bloqueront la diffusion à l'arrière, au côté droit ou au côté gauche.



ATTENTION!

NE LAISSEZ PAS DE MATÉRIEL INUTILISÉ DANS LE DISTRIBUTEUR.

- C. Le matériel pourrait geler entraînant le mauvais fonctionnement de l'unité. Le distributeur devrait être vidé et nettoyé après chaque utilisation.

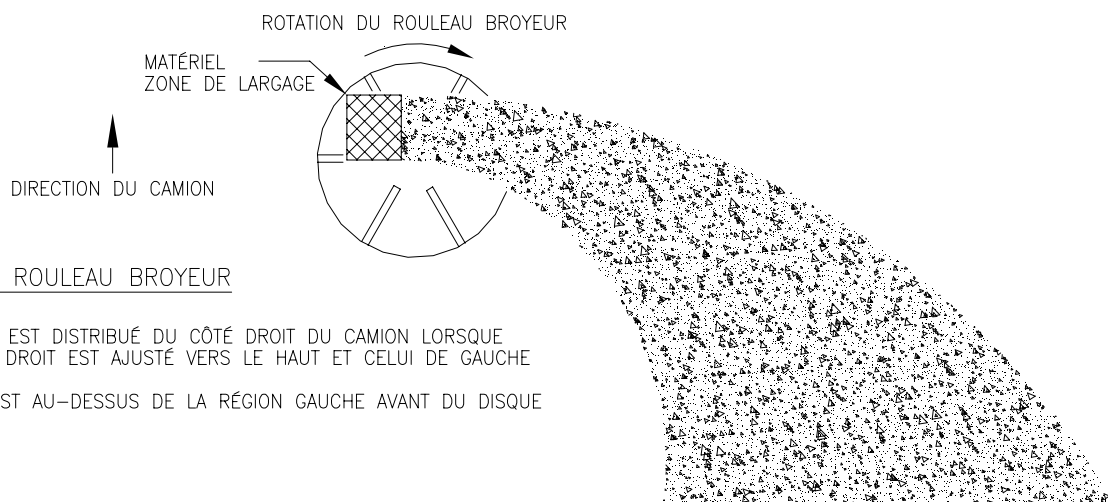

VUE DE DESSUS DU ROULEAU BROYEUR

LE VOLUME DE MATÉRIEL EST DISTRIBUÉ DU CÔTÉ DROIT DU CAMION LORSQUE LE DÉFLECTEUR INTERNE DROIT EST AJUSTÉ VERS LE HAUT ET CELUI DE GAUCHE VERS LE BAS (LA ZONE DE LARGAGE EST AU-DESSUS DE LA RÉGION GAUCHE AVANT DU DISQUE DU ROULEAU BROYEUR)

FONCTIONNEMENT DE L'ÉPANDÉUR - MODÈLE DE DISTRIBUTION

(suite)

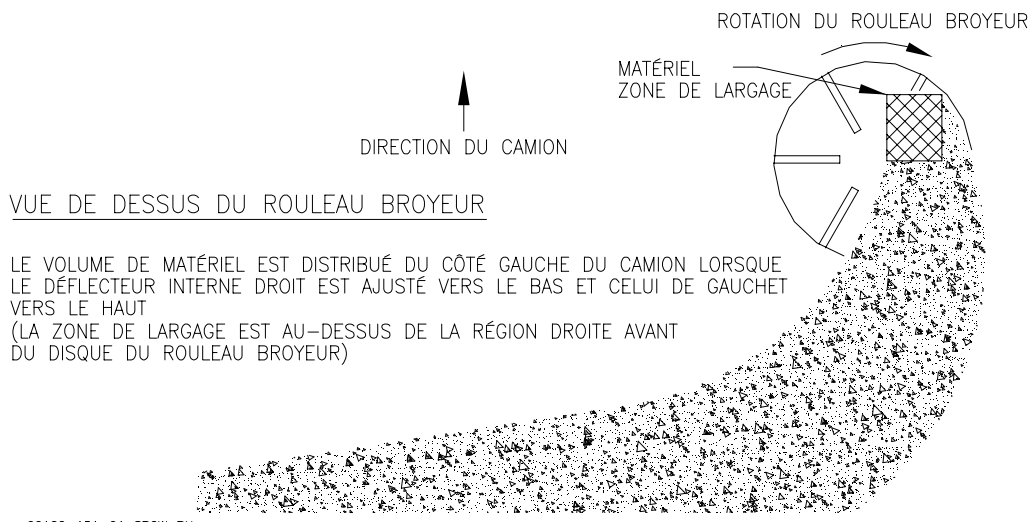
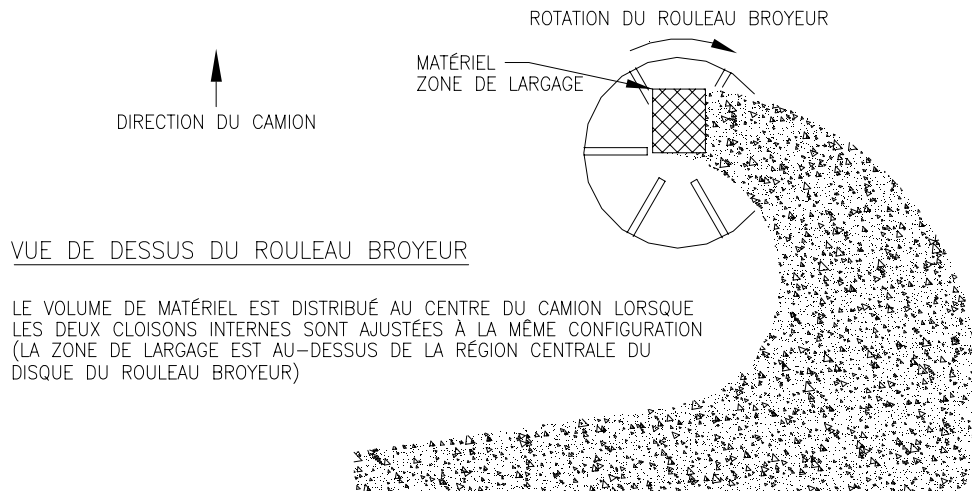

OPÉRATION DE L'ÉPANDÉUR - ENTRETIEN



AVERTISSEMENT!

NE TENTEZ PAS DE SOULEVER L'ÉPANDÉUR À L'AIDE DES CROCHETS DE LEVAGE CENTRAUX OU LATÉRAUX S'IL Y A DU MATÉRIEL DANS L'ÉPANDÉUR.



AVERTISSEMENT!

AVANT DE COMMENCER N'IMPORTE QUEL ENTRETIEN SUR L'ÉPANDÉUR, DÉCONNECTEZ LES CÂBLES DE LA BATTERIE.

1. Graissez les roulements intermédiaires sur l'arbre de sortie intermédiaire, les roulements externes de la boîte à engrenages sur l'arbre de sortie, et les roulements du rouleau broyeur toutes les dix heures d'opération.
2. Graissez les roulements de l'arbre d'entrée sur la boîte à engrenages toutes les cinquante heures de fonctionnement. **ATTENTION!** Un surplus de graisse pourrait endommager les joints. La boîte à engrenages doit être remplie jusqu'à la prise de niveau d'huile de lubrifiant à engrenages de type SAE 90. Gardez l'évent propre.
3. Le relâchement des chaînes de traînage sur les V-boîtes devrait être vérifié périodiquement et repris si la distance entre la ligne centrale de la roue dentée avant et le point où la chaîne entre en contact avec la bride inférieure longitudinale est moins de huit (8) pouces. **ATTENTION!** Un serrage excessif de la chaîne du convoyeur peut poser des problèmes sérieux à la transmission. La distance ci-dessus ne doit pas excéder vingt (20) pouces.
4. Si l'épandeur est muni d'un moteur à essence, il doit être entretenu selon les directives du fabricant du moteur. (un manuel des directives et des pièces est inclus).
5. La tension de la courroie en V/chaîne doit être maintenue. La courroie en V/chaîne peut être ajustée en desserrant les boulons de retenue du moteur et en glissant le moteur au besoin.

Pour ajuster la tension de la chaîne sur l'arbre du rouleau broyeur, desserrez les 8 boulons des roulements sur le plateau vertical arrière et glissez les arbres du rouleau broyeur au besoin. Assurez-vous que l'arbre du rouleau broyeur est droit vers le haut et vers le bas avant de resserrer.

ATTENTION! Le serrage excessif peut endommager la boîte à engrenages.
6. Huilez les chaînes d'entraînement avant chaque utilisation.
7. Le distributeur devrait être vidé et nettoyé après chaque utilisation. Le matériel pourrait geler entraînant le mauvais fonctionnement de l'unité.
8. Si la chaîne devient collée ou «gelée» au plancher à tel point que le système d'entraînement ne peut pas tirer la charge, n'essayez jamais de libérer la chaîne à l'aide d'une clé à tuyau ou tout autre outil sur l'arbre de sortie. La boîte à engrenages est conçue pour accepter le couple de l'arbre d'entrée uniquement. Les tentatives pour tourner l'arbre de sortie endommageront les engrenages, annulant ainsi la garantie.
9. Pour réduire au minimum des problèmes et prolonger la vie du système d'entraînement, nous recommandons de suivre les étapes suivantes :

POINTEZ OÙ LA CHAÎNE ENTRE EN CONTACT AVEC LA BRIDE SUR LE LONGITUDINAL

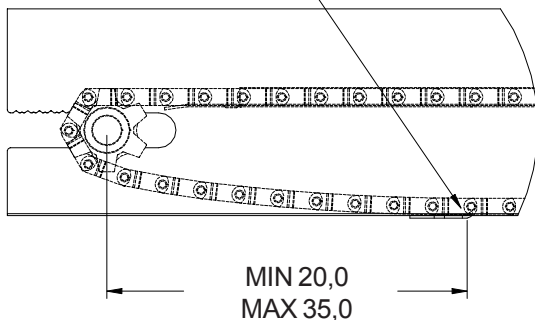

DÉTAIL DE LA TENSION DE LA CHAÎNE

- a Avant de charger l'épandeur, assurez-vous que la chaîne de traînage est libre (non collé ou « gelé » au plancher). Si la chaîne de traînage est coincée, le système d'engrenage pourrait s'épuiser.

ENTREPOSAGE HORS SAISON :

1. Graissez tous les roulements, huilez la chaîne de traînage et les chaînes à rouleaux.
2. Relevez le rouleau broyeur et retirez l'épandeur du camion.

LISTE DE PIÈCES - DISTRIBUTEUR MOTORISÉ (EST-B&S, EST-Honda)

ÉCRANS		
LONGUEUR DU DISTRIBUTEUR	QTÉ #21	QTÉ #22
10 pi	4	1000

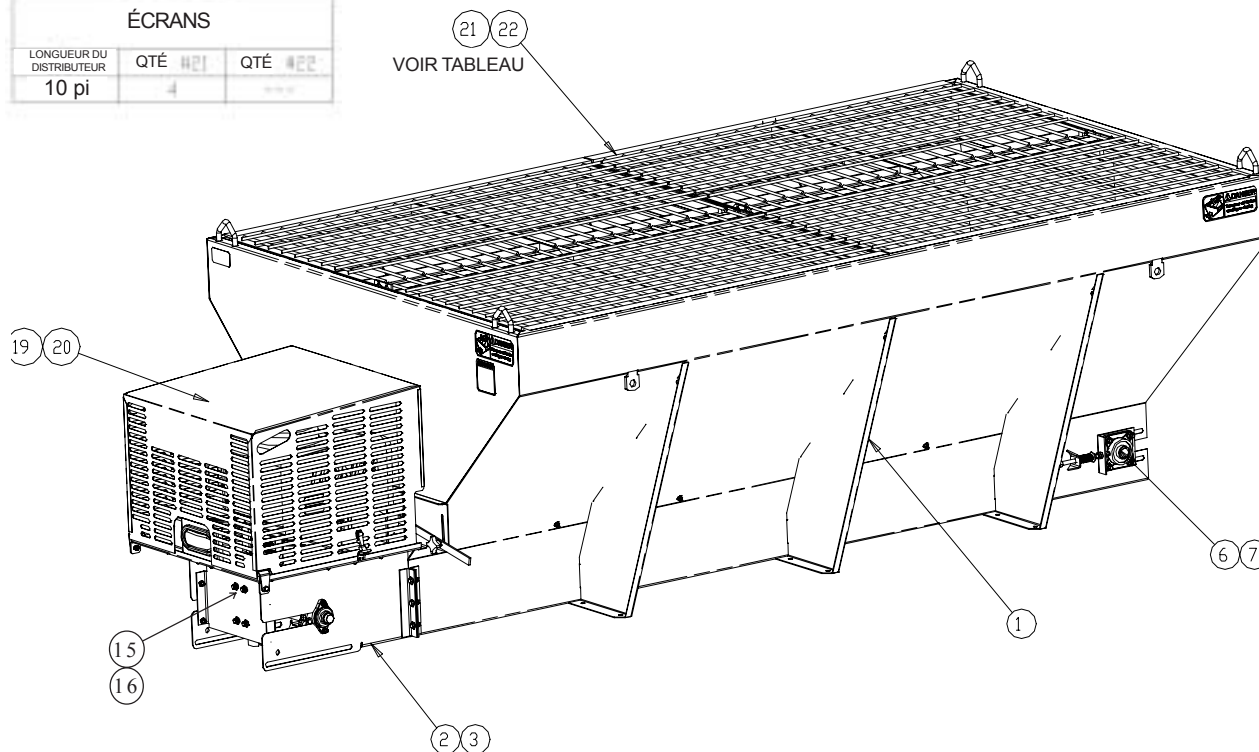

Article	No. de pièce #	Qté	Description
1	63708	1	Distributeur, soudée 1044
2	63712	1	Assemblage, module d'entraînement, Honda
	63714	1	Assemblage, module d'entraînement, B&S
3	63715	1	Sac, quincaillerie montage d'entraînement
6	63115	1	Assemblage, arbre de support
7	63716	1	Sac, quincaillerie de support
15	63718	1	Couvercle, arrière
16	63719	1	Sac, quincaillerie couvercle arrière
19	63721	1	Assemblage, déflecteur (B&S) est seulement
	63723	1	Assemblage, déflecteur (Honda) est seulement
20	63724	1	Sac quincaillerie, déflecteur
21	62258	a/r	Grille (57 po) voir le diagramme
22	62256	a/r	Grille (45 po) voir le diagramme

LISTE DE PIÈCES - DISTRIBUTEUR MOTORISÉ (EST-B&S, EST-Honda)

MONTAGE MODULE D'ENTRAÎNEMENT

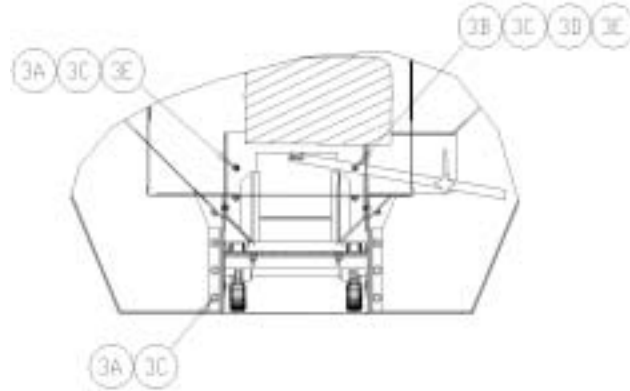

<u>ARTICLE</u>	<u>NO. DE PIÈCE</u>	<u>QTÉ</u>	<u>DESCRIPTION</u>
3	63715	1	Sac, quincaillerie montage module d'entraînement
3A	62697	9	Boulon, 3/8-16 X 1 po HH, SS
3B	63725	1	Boulon, 3/8-16 X 1 -1/2 po, HH SS
3C	62743	10	Écrou, 3/8-16 joue dentelée SS
3D	63199	1	Contre-écrou, 3/8-16 à verrouillage, SS
3E	22230	4	Rondelle plate, 3/8 po SS

VIS TENDEUR

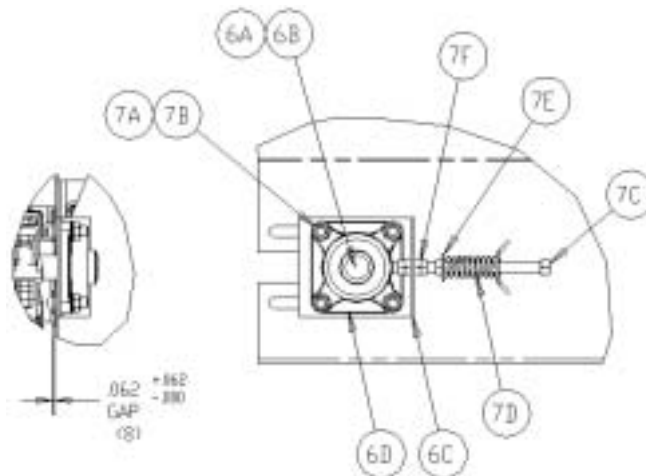

<u>ARTICLE</u>	<u>NO. DE PIÈCE</u>	<u>QTÉ</u>	<u>DESCRIPTION</u>
6	63115		Assemblage, arbre de support SS
6A	62370	1	Arbre de support (roue dentée fixe), soudée
6B	61171	1	Roue dentée (flottante)
6C	62303	1	Plaque, montage roulement (SS)
6D	62355	1	Roulement, 1 -1/4 po

<u>ARTICLE</u>	<u>NO. DE PIÈCE</u>	<u>QTÉ</u>	<u>DESCRIPTION</u>
7	63716		Sac, quincaillerie support
7A	N/D	8	Boulon, 1/2-13 X 1 -3/4 po, Car NK SS
7B	63259	8	Écrou, 1/2-13 joue dentelée SS
7C	62304	2	Boulon tendeur SS, soudée
7D	62395	2	Ressort, tringlerie
7E	63257	2	Rondelle plate, 1/2 po SS
7F	62336	10	Écrou, 1/2-13 hexagonale

LISTE DE PIÈCES - DISTRIBUTEUR MOTORISÉ (EST)

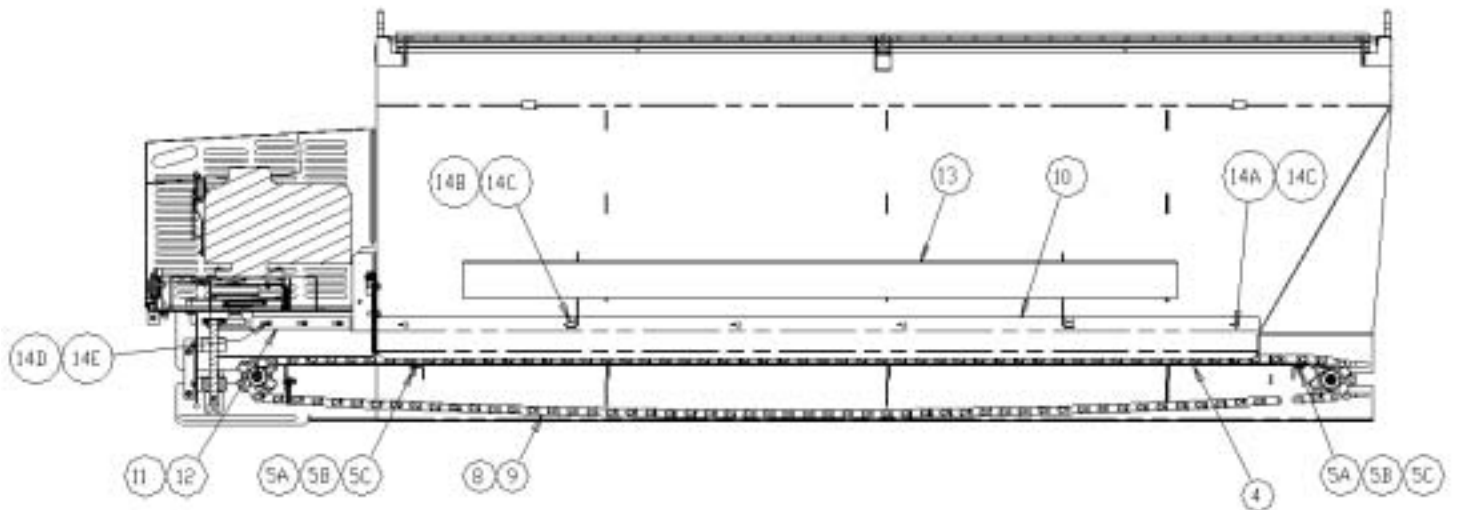

<u>ARTICLE</u>	<u>NO. DE PIÈCE</u>	<u>QTÉ</u>	<u>DESCRIPTION</u>
5	63732		Sac, quincaillerie montage du plancher
5A	62771	4	Vis, fendue 3/8-16 X 1 -1/4 po,
5B	22230	4	Rondelle plate, 3/8 po SS
5C	62638	4	Contre-écrou, 3/8-16 insertion en nylon, SS

<u>ARTICLE</u>	<u>NO. DE PIÈCE</u>	<u>QTÉ</u>	<u>DESCRIPTION</u>
9	63736		Sac, quincaillerie Chaîne de traînage
9A	61204	2	Tige, principale pour chaîne sans clavette transversale
9B	62755	2	Goupille, clavette transversale seulement

<u>ARTICLE</u>	<u>NO. DE PIÈCE</u>	<u>QTÉ</u>	<u>DESCRIPTION</u>
14	63742		Sac, quincaillerie garde de chaîne 10 pi
14A	62640	A/R	Boulon, 5/16-18 X 3/4 po Car SS
14B	63175	4	Boulon, 5/16-18 X 1 po Car SS
14C	62641	A/R	Écrou, 5/16-18 joue dentelée SS
14D	62189	6	Boulon, 1/4-20 X 3/4 po HH, SS
14E	62690	6	Écrou, 1/4-20 joue dentelée SS

<u>Article</u>	<u>No. de pièce #</u>	<u>Qté</u>	<u>Description</u>
4	63731	1	Plancher, MDV 10 pi
5	63732	1	Sac, montage plancher
8	63735	1	Chaîne de traînage MDV 10 pi, soudée
9	63736	1	Sac, quincaillerie chaîne de traînage
10	62307	1	Garde, remplacement chaîne 10 pi
11	63738	1	Garde, roue dentée gauche
12	63740	1	Garde, roue dentée droite
13	62295	1	Glissière à queue d'aigle 10 pi, soudée
14	63742	1	Sac, quincaillerie garde chaîne 9 pi/10 pi

**LISTE DE PIÈCES - MODULE D'ENTRAÎNEMENT (pièces ordinaires)
MOTEUR À ESSENCE (EST-B&S, EST-Honda)**

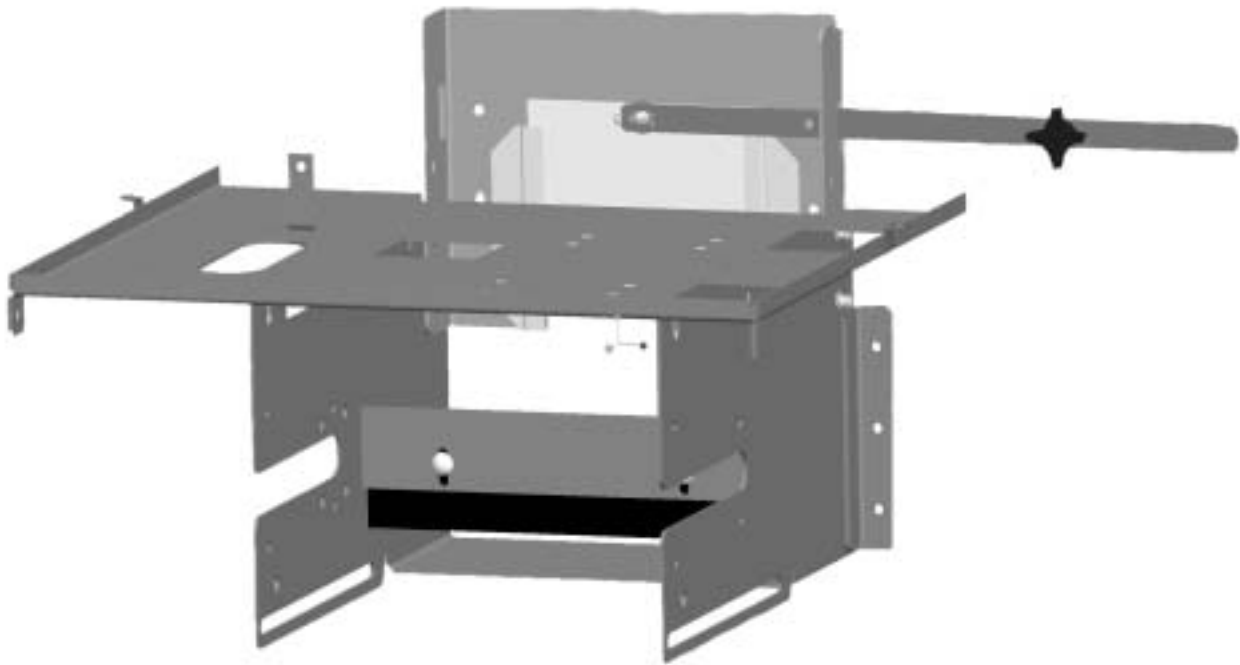

<u>Article</u>	<u>No. de pièce#</u>	<u>Qté</u>	<u>Description</u>
1	63744	1	Module d'entraînement Est Cs, soudée
2	62354	1	Racleur, chaîne
3	62813	2	Boulon, 3/8-16 X 1 1/4 po, Car SS
4	22230	3	Rondelle plate, 3/8 po SS
5	62638	2	Écrou, 3/8-16 insertion en nylon, SS
6	62282	1	Clapet du fond, soudée
7	63185	1	Barre, poignée du clapet du fond
8	62808	1	Rondelle plate, 7/16 po SS
9	62691	1	Goupille, 1/8 X 1 po clavette transversale, SS
10	61169	1	Vis de blocage à 4 bras
11	62746	5	Boulon, 3/8-16 X 3 1/4 po, Car SS
12	62743	4	Écrou, 3/8-16 joue dentelée SS

**LISTE DE PIÈCES - MODULE D'ENTRAÎNEMENT (pièces ordinaires - engrenage)
MOTEUR À ESSENCE (EST-B&S, EST-Honda)**

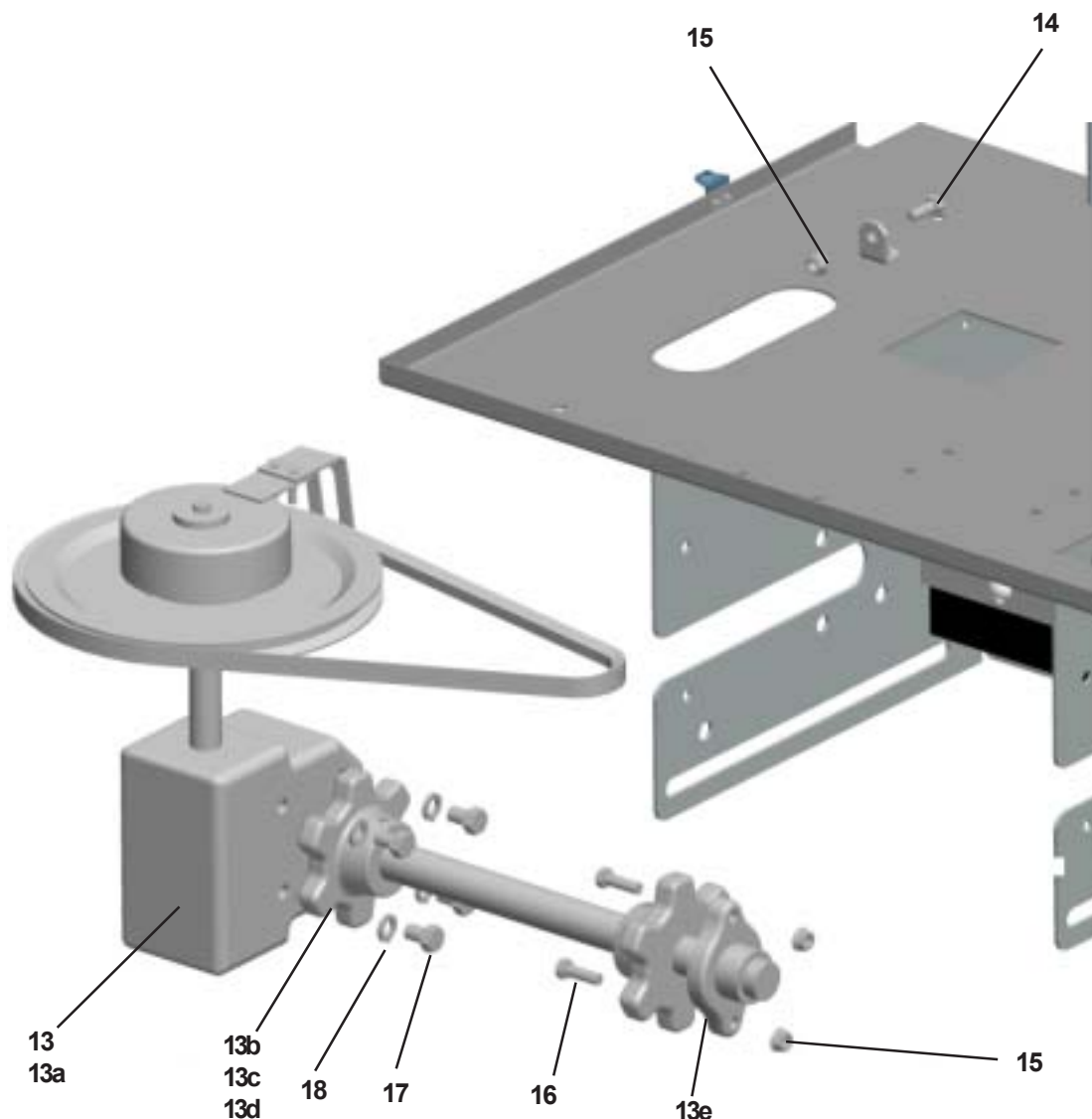

<u>Article</u>	<u>No. de pièce</u>	<u>Qté</u>	<u>Description</u>
13	63410	1	Sous-ensemble, boîte à engrenages (suite à la page suivante)
13a	63419	1	Boîte à engrenages 20:1
13b	63411	2	Clé, 1/4 po car. x 1-1/2 po
13c	63100	2	Roue dentée, machinée
13d	63123	2	Vis de pression, 3/8-16 x 3/8 Al Hd
13e	61163	1	Roulement, 1 -1/4 po
14	62697	1	Boulon, 3/8-16 X 1 po HH, SS
15	62743	3	Écrou, 3/8-16 joue dentelée, SS
16	62695	2	Boulon, 3/8-16 X 1 1/4 po, HH SS
17	62750	4	Boulon, 1/2-13 X 3/4 po HH, SS
18	62770	4	Rondelle frein, 1/2 po fente moy., SS

**LISTE DE PIÈCES - MODULE D'ENTRAÎNEMENT (pièces d'embrayage ordinaires)
MOTEUR À ESSENCE (EST-B&S, EST-Honda)**

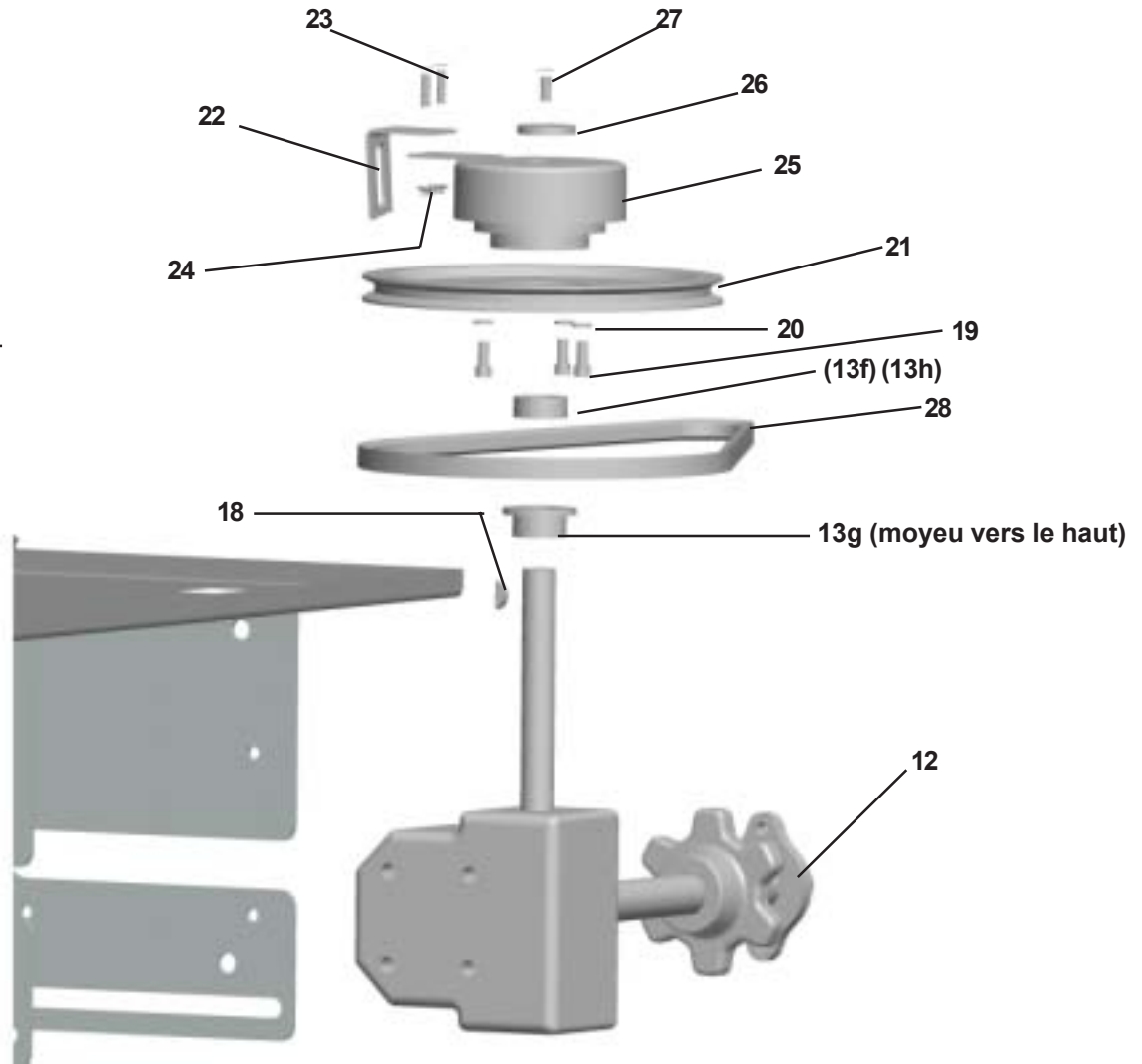

<u>Article</u>	<u>No. de pièce</u>	<u>Qté</u>	<u>Description</u>
13	63410	1	Sous-ensemble, boîte à engrenages (suite)
13f	62769	1	Collier, ensemble 1 po
13g	63685	1	Roue dentée, alésage du cylindre 40B13-1 po
13h	61202	1	Anneau de retenue, externe
18	61201	1	Clé, 1/4 po x 7/8 po Woodruff
19	62634	3	Vis, 5/16-18 X 5/8 po bouchon de douille
20	20326	3	Rondelle frein, 5/16 po fente moy., ZP
21	61161	1	poulie, meneuse
22	63749	1	Retenue, d'embrayage
23	62772	2	Boulon, 1/4-20 X 1 po HH, SS
24	62690	2	Écrou, 1/4-20 joue dentelée, SS
25	61167	1	Embrayage
26	63103	1	Rondelle, plate, retenue d'embrayage
27	62752	1	Boulon, 5/16-18 X 3/4 po HH, SS
28	62940	1	Courroie en V, BX-46

LISTE DE PIÈCES - MODULE D'ENTRAÎNEMENT
(pièces ordinaires - plaque de batterie)
MOTEUR À ESSENCE (EST-B&S, EST-Honda)

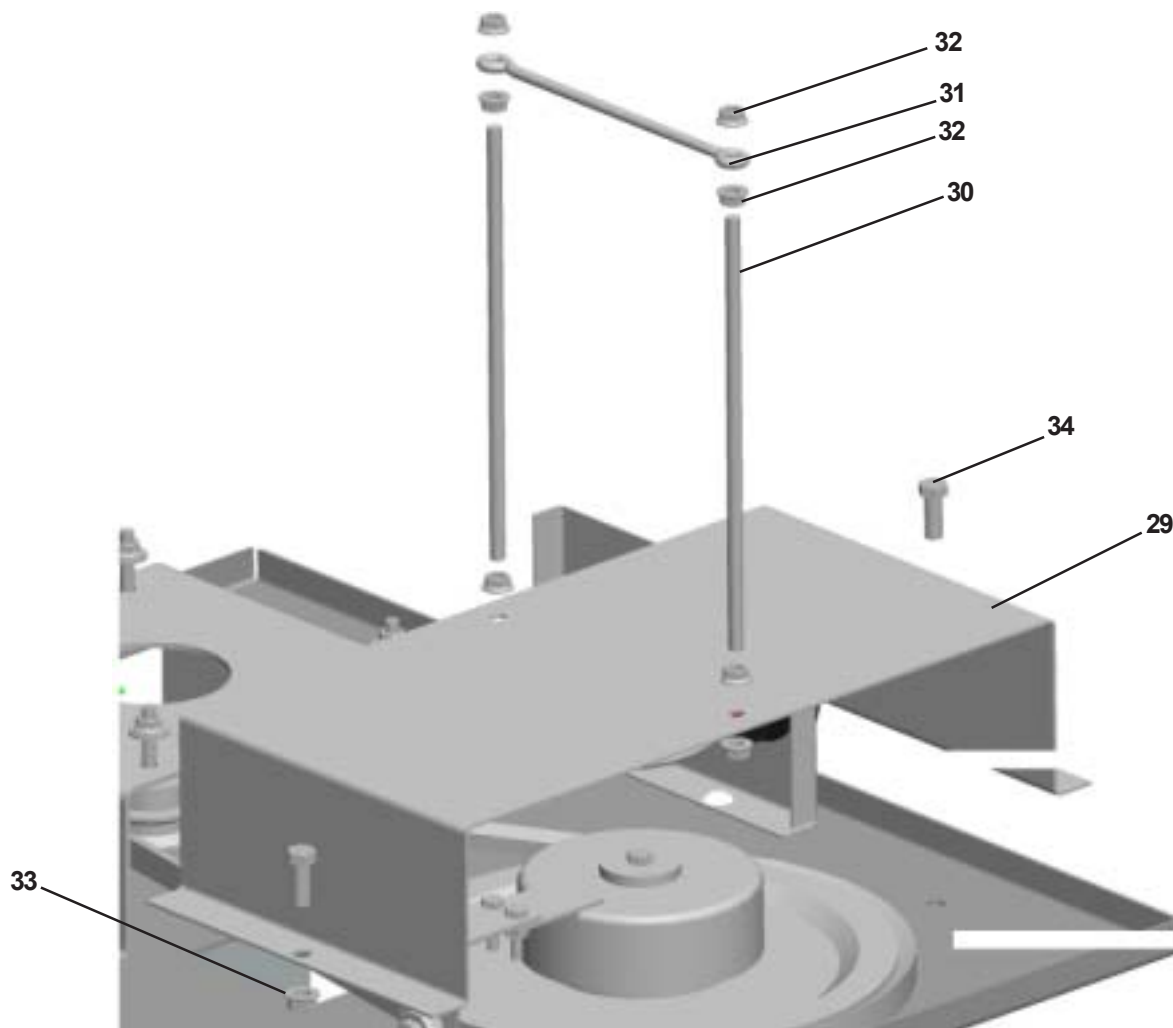

<u>Article</u>	<u>No. de pièce #</u>	<u>Qté</u>	<u>Description</u>
29	63176	1	Plaque de la batterie, moulé
30	61206	2	Tige, batterie
31	62767	1	Retenue
32	62641	8	Écrou, 5/16-18 joue dentelée SS
33	62743	2	Écrou, 3/8-16 joue dentelée SS
34	62697	2	Boulon, 3/8-16 X 1 po HH, SS

**LISTE DE PIÈCES - MODULE D'ENTRAÎNEMENT (pièces ordinaires - feu d'arrêt)
MOTEUR À ESSENCE (EST-B&S, EST-Honda)**

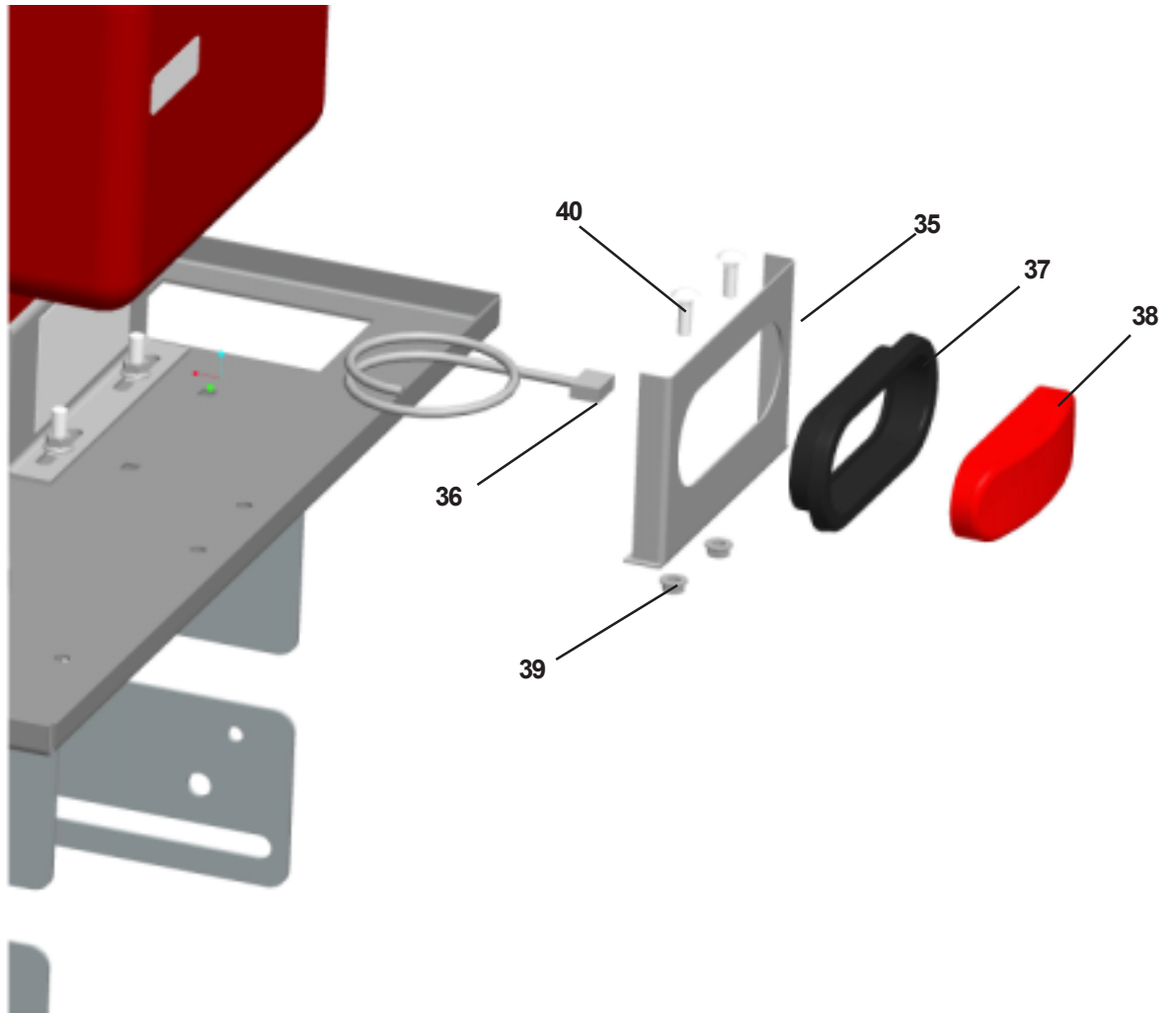

<u>Article</u>	<u>No. de pièce</u>	<u>Qté</u>	<u>Description</u>
35	63155	1	Support feu d'arrêt SS, moulé
36	62364	1	Câble, puissance d'éclairage
37	62715	1	Oeillet, montage
38	62714	1	Feu, d'arrêt
39	62641	2	Écrou, 5/16-18 joue dentelée, SS
40	63175	2	Boulon, 5/16-18 X 1 po Chariot, SS

**LISTE DE PIÈCES - MODULE D'ENTRAÎNEMENT - BRIGGS & STRATTON
MOTEUR À ESSENCE (EST-B&S)**

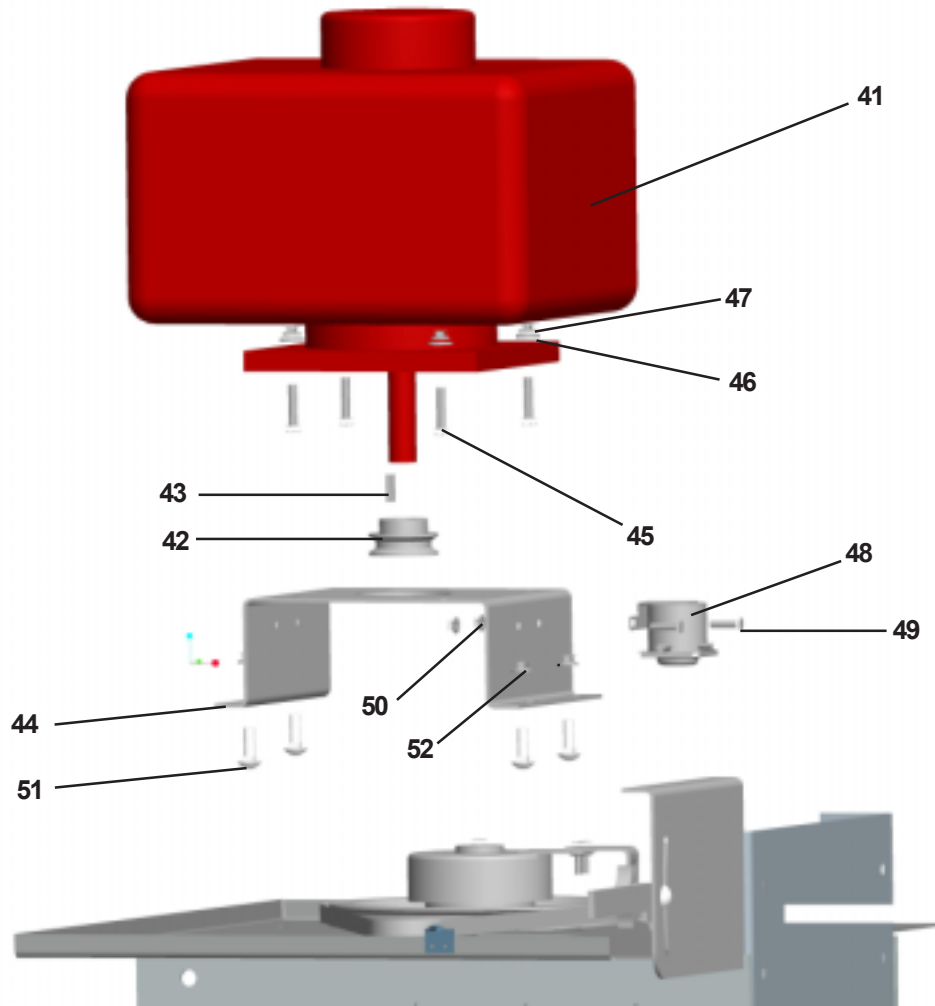

<u>Article</u>	<u>No. de pièce #</u>	<u>Qté</u>	<u>Description</u>
41	63311	1	Moteur, 10.5 CV,B&S,Vs,Intek
42	61177	1	Poulie, meneuse
43	61196	1	Clé, 1/4 po carré x 1 po
44	63169	1	Adaptateur de moteur
45	62773	4	Boulon, 5/16 po-18 X 1 1/2 po, HH SS
46	63173	4	Rondelle plate, 5/16 po filet U.S.S., SS
47	62641	4	Écrou, 5/16-18 joue dentelée SS
48	61179	1	Solénoïde, mise à la terre
49	62189	2	Boulon, 1/4-20 X 3/4 po HH, SS
50	62690	2	Écrou, 1/4-20 joue dentelée Bride SS
51	62610	4	Boulon, 3/8-16 X 1 po Car SS
52	62743	4	Écrou, 3/8-16 joue dentelée SS

LISTE DE PIÈCES - MODULE D'ENTRAÎNEMENT - BRIGGS & STRATTON COMMANDES DE L'ACTIONNEUR & SCHÉMA

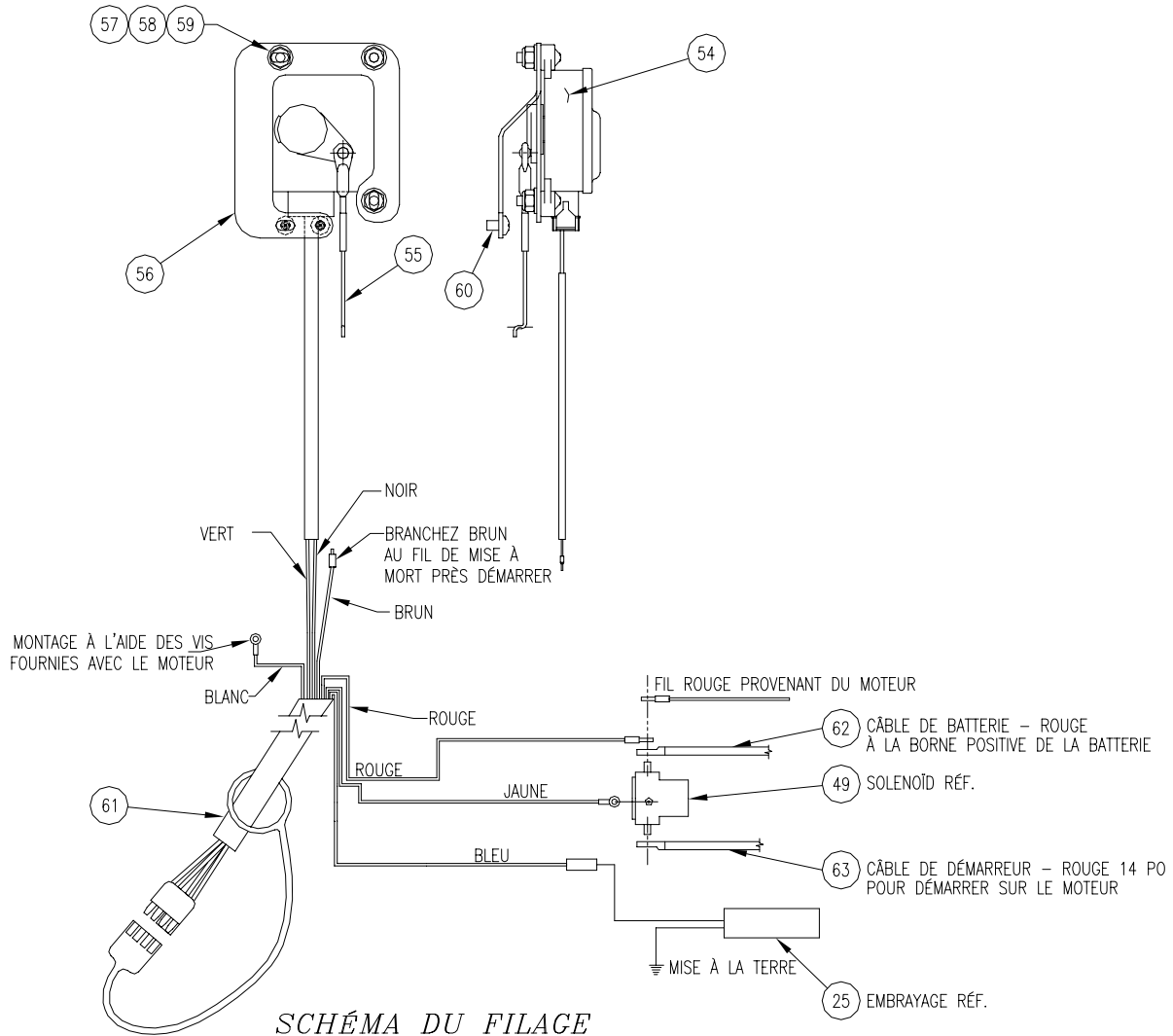

Article	No. de pièce #	Qté	Description
54	63165	1	Actionneur, 12v
55	62648	1	Tringlerie, obturateur
56	62645	1	Support, Actionneur, Briggs & Stratton
57	62649	3	Vis, 8-32 X 3/4 po Phillips Ronde, SS
58	62651	3	Rondelle plate, 8 SS
59	62650	3	Contre-écrou, 8/-32 insertion en nylon, SS
60	62646	1	Vis, No.10-32 PPH Machiné
61	63166	1	Câble, commande de l'épandeur- Pv/Mdv
62	63130	1	Câble, batterie-rouge
63	63753	1	Câble, démarreur 14 po cal.6 rouge
N/I	62040	1	Câble, batterie-noir
N/I	63125	1	Soufflet, batt. Câble, position verticale
N/I	62106	2	Soufflet, alt. Câble
N/I	63754	1	Fixation, 5/8 cousiné
N/I	63167	1	Câble, Commande - (côté camion)

LISTE DE PIÈCES - MODULE D'ENTRAÎNEMENT - HONDA MOTEUR À ESSENCE (EST-HONDA)

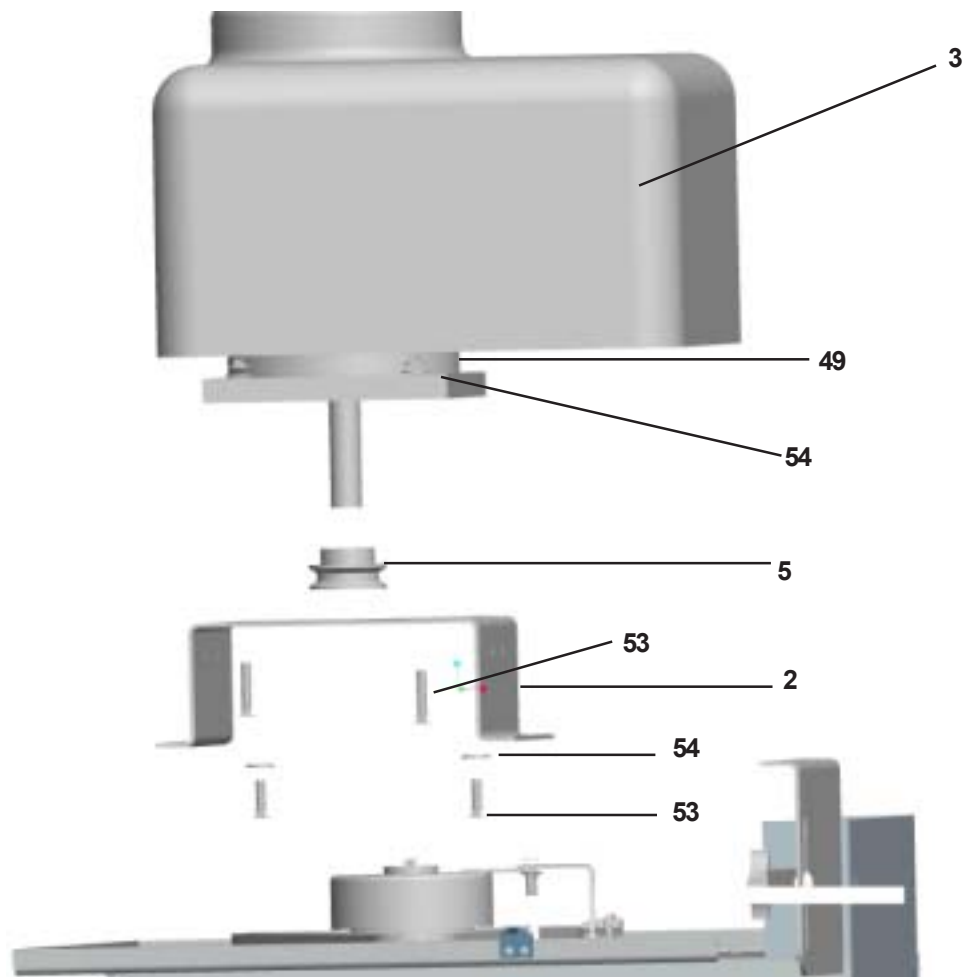

<u>Article</u>	<u>No. de pièce #</u>	<u>Qté</u>	<u>Description</u>
2	63169	1	Adaptateur de moteur, moulé
3	63171	1	Moteur, Honda avec décals.
5	61177	1	Poulie, meneuse
49	62641	2	Écrou, 5/16-18 joue dentelée, SS
53	63174	4	Boulon, 5/16-24 X 1 po HH, SS
54	63173	4	Rondelle plate, 5/16 po filet U.S.S., SS

LISTE DE PIÈCES - MODULE D'ENTRAÎNEMENT - HONDA

COMMANDES DE L'ACTIONNEUR ET SCHÉMA



SCHÉMA DU FILAGE

<u>ARTICLE</u>	<u>NO. DE PIÈCE</u>	<u>QTÉ</u>	<u>DESCRIPTION</u>
1	63165	1	Actionneur
2	62801	2	Rondelle plate, 10 SS
3	62800	2	Rondelle plate, 10 SS
21	62799	2	Boulon, M5 X 25 HH SS
26	63166	1	Câble, Commande - épandeur
N/I	63167	1	Câble, Commande - camion
47	62040	1	Câble, batterie-noir
	63130	1	Câble, batterie-rouge
85	63125	1	Soufflet, câble de batterie en position verticale
86	62106	1	Soufflet, Câble d'alternateur
94	63168	1	Embrayage, électrique, inertie dynamique
149	62339	2	Douille, cale d'espace, SS
155	62703	1	Assemblage, montage de l'actionneur Honda

BOÎTE DE COMMANDE (FACULTATIVE)

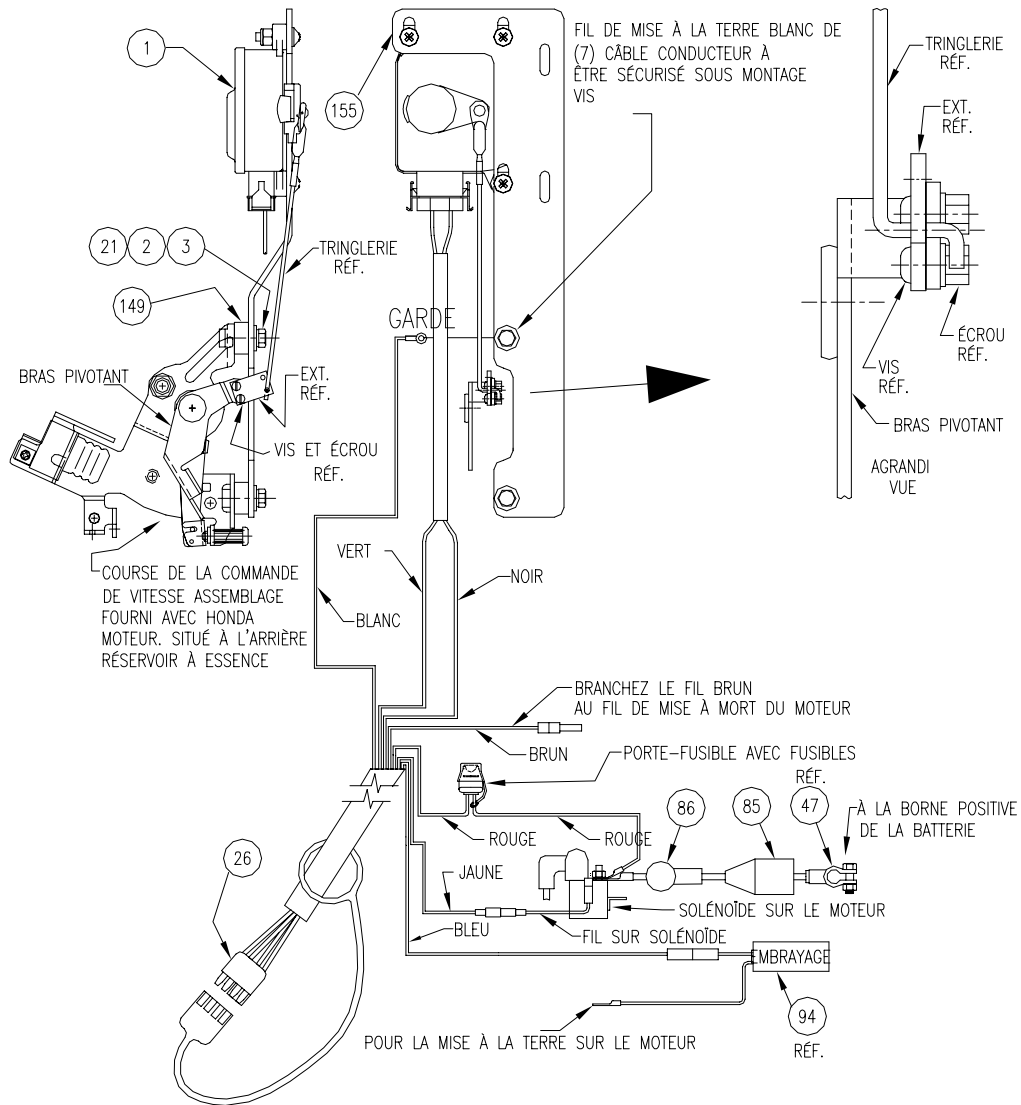

SCHÉMA DU FILAGE
ARTICLE NO. 21



LISTE DE PIÈCES POUR L'ASSEMBLAGE DU PANNEAU DE COMMANDE (FACULTATIF)

(62334)

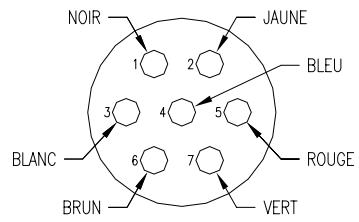
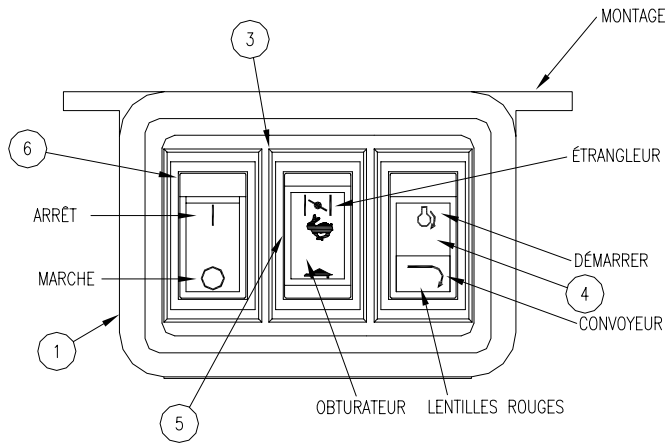
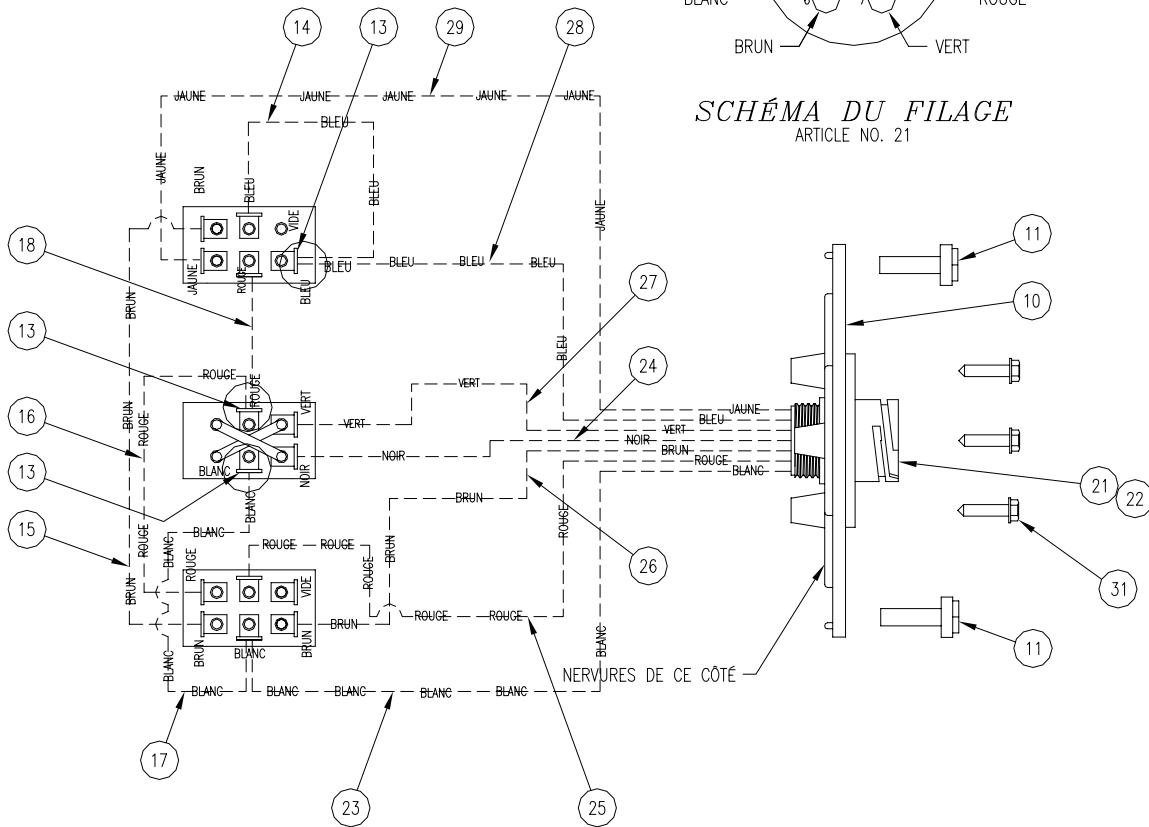
<u>ARTICLE</u>	<u>NO. DE PIÈCE</u>	<u>QTÉ</u>	<u>DESCRIPTION</u>
1	62150	1	Enceinte
3	62670	2	Panneau
4	62153	1	Commutateur, DÉMARRER/CONV.
5	62154	1	Commutateur, étrangleur ÉLEVÉ/LENT
6	62155	1	Commutateur MARCHE/ARRÊT
10	62158	1	Enceinte, panneau arrière
11	62159	4	Vis, 8 x 1/2 SM SLT HWH ZP
13	62156	3	Conn., double M/FM
14	62161	1	Fil de connexion, cal 14, bleu 3 po
15	62162	1	Fil de connexion, cal 14, brun 5,5 po
16	62163	1	Fil de connexion, cal 14, ROUGE 4 po
17	62164	1	Fil de connexion, cal 14, brun 3 po
18	62165	1	Fil de connexion, cal 14, ROUGE 3 po
21	62671	1	Réceptacle, bride carrée
22	62672	7	Connecteur, douille, cal 14 , fin
23	62673	,333	Fil, de calibre 14, isolé blanc
24	62674	,333	Fil, de calibre 14, isolé noir
25	62675	,333	Fil, de calibre 14, isolé rouge
26	62676	,333	Fil, de calibre 14, isolé brun
27	62677	,333	Fil, de calibre 14, isolé vert
28	62678	,333	Fil, de calibre 14, isolé bleu
29	62679	,333	Fil, de calibre 14, isolé jaune
30	62680	7	Disque isolé sur borne, femelle
31	63120	4	Vis, 4 autotaraudeuse à tête hexagonale fendue

COMMANDE À DISTANCE SANS FIL

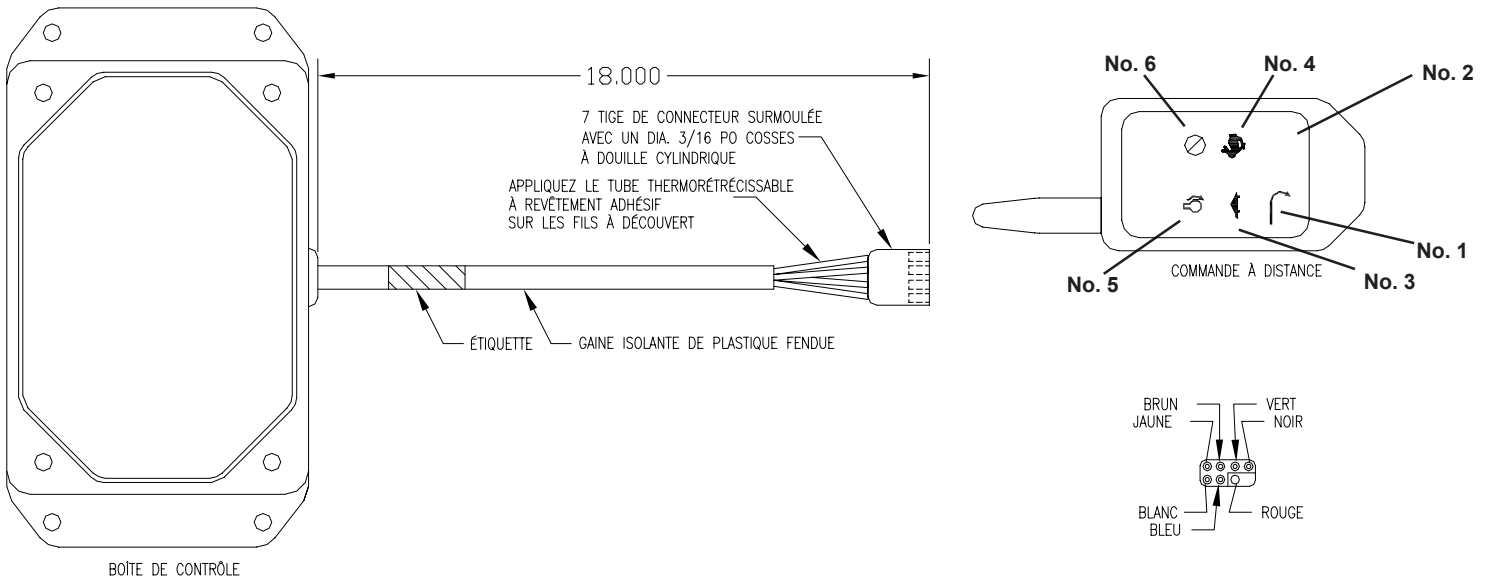

LES FONCTIONS SERONT COMME SUIT :

- Bouton no. 1 - Engagement de l'embrayage de l'épandeur et verrouillage
- Bouton no. 2 - Ouverture
- Bouton no. 3 - Réduction de la puissance / temporairement
- Bouton no. 4 - Augmentation de la puissance / réglage de l'embrayage / temporairement
- Bouton no. 5 - Engagement du moteur de démarrage / temporairement
- Bouton no. 6 - Disjoncteur / moteur / temporairement

NO. DE PIÈCE

DESCRIPTION

63688	P, commande à distance de l'épandeur
63755	Émetteur, commande à distance

LISTE DE PIÈCES POUR GARDE CHAÎNE

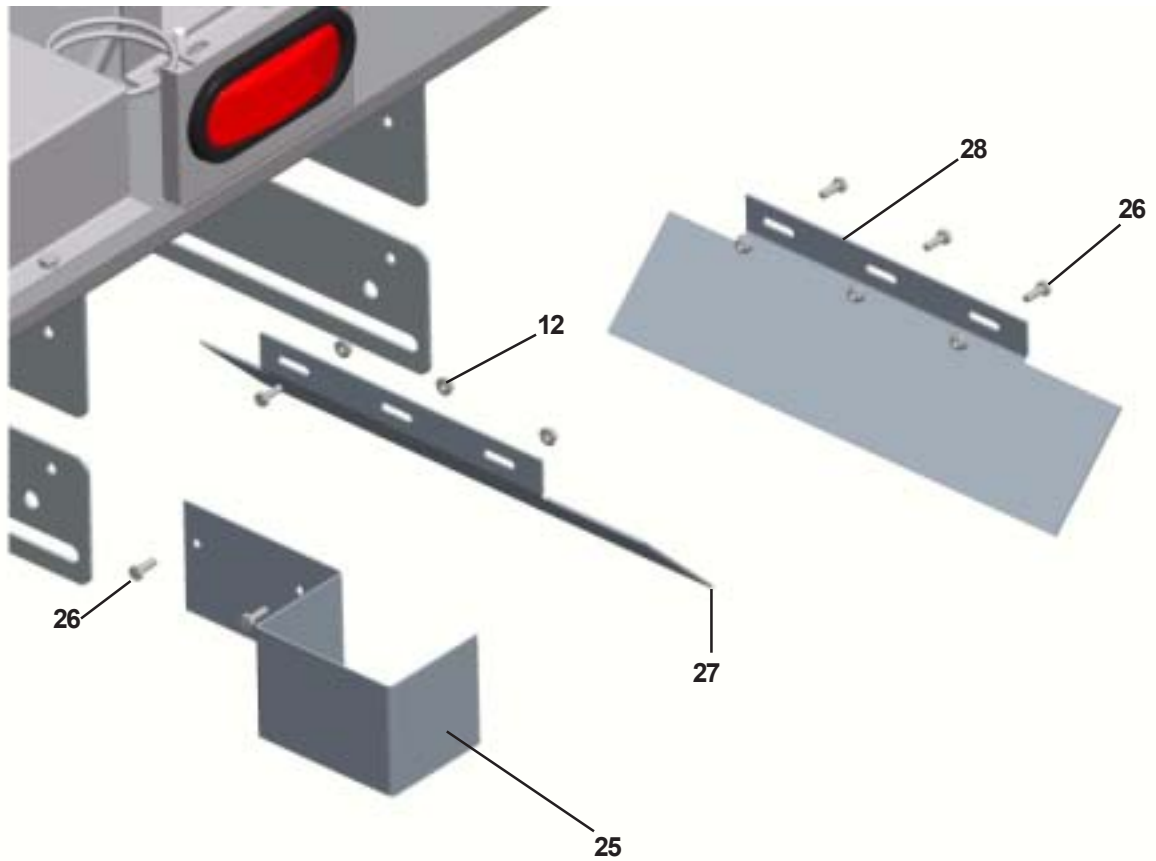

<u>ARTICLE</u>	<u>NO. DE PIÈCE</u>	<u>QTÉ</u>	<u>DESCRIPTION</u>
12	62690	8	Écrou, 1/4 po-20 joue dentelée, SS
25	63189	1	Garde chaîne
26	62189	8	Boulon, 1/4-20 X 3/4 po HH, SS
27	63190	1	Protège roue dentée gauche
28	63191	1	Protège roue dentée droit

LISTE DES PIÈCES POUR LE DÉFLECTEUR DU VENTILATEUR DU MOTEUR À ESSENCE

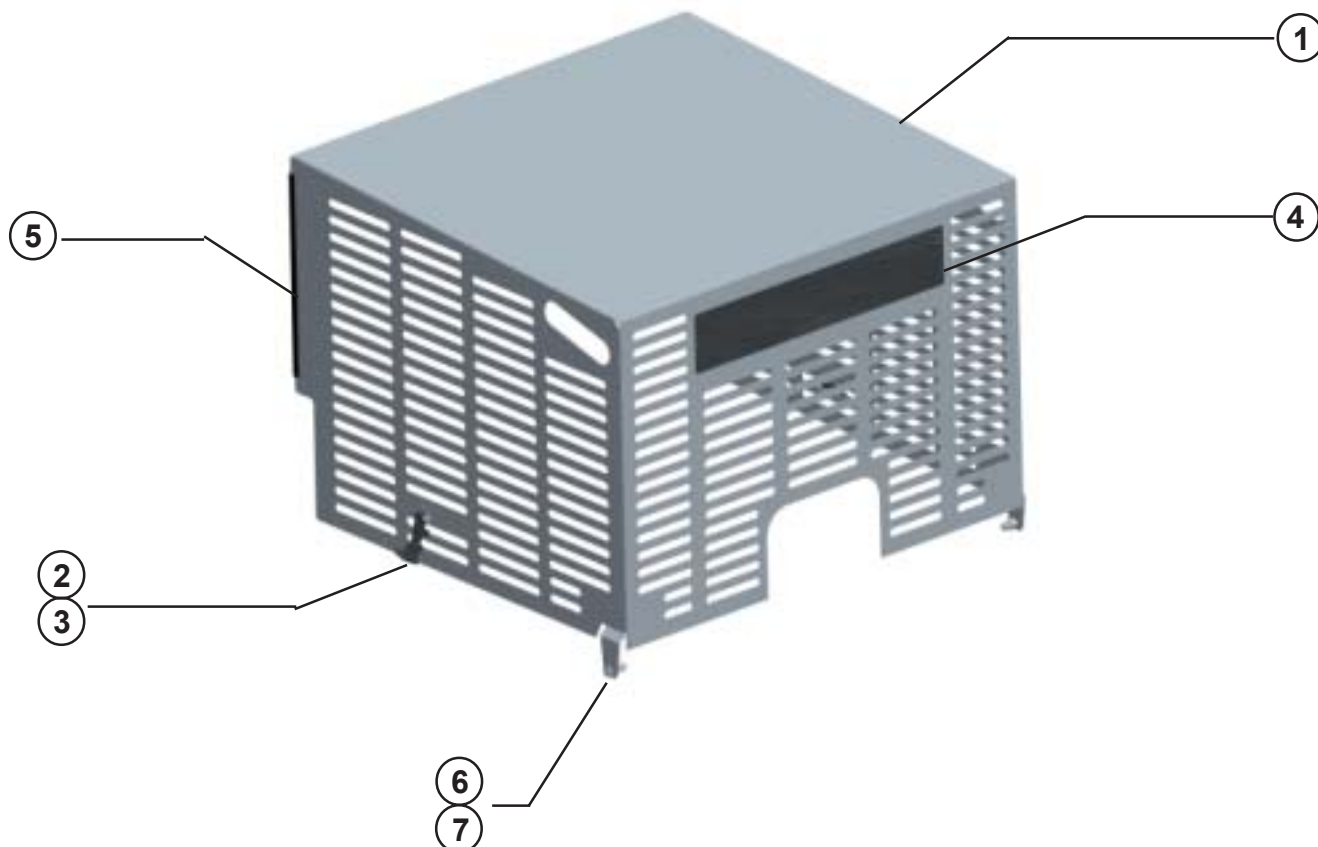

<u>Article</u>	<u>No. de pièce</u>	<u>Qté</u>	<u>Description</u>
1	63412	1	Défecteur de ventilateur - Moteur B & S
	63413	1	Défecteur du ventilateur - Moteur Honda
2	63141	2	Poignée en T, caoutchouc
3	63157	4	Rivet, 1/8 po x 3/8 po à tête ronde aveugle
4	63845	1	Décalque, logo de Magnum
5	63128	60,96 cm	Vinyle, coupé
6	62697	2	Vis, 3/8-16 X 1 HH SS
7	62638	2	Contre-écrou, 3/8-16 insertion en nylon, SS

LISTE DES PIÈCES POUR COUVERCLE ARRIÈRE

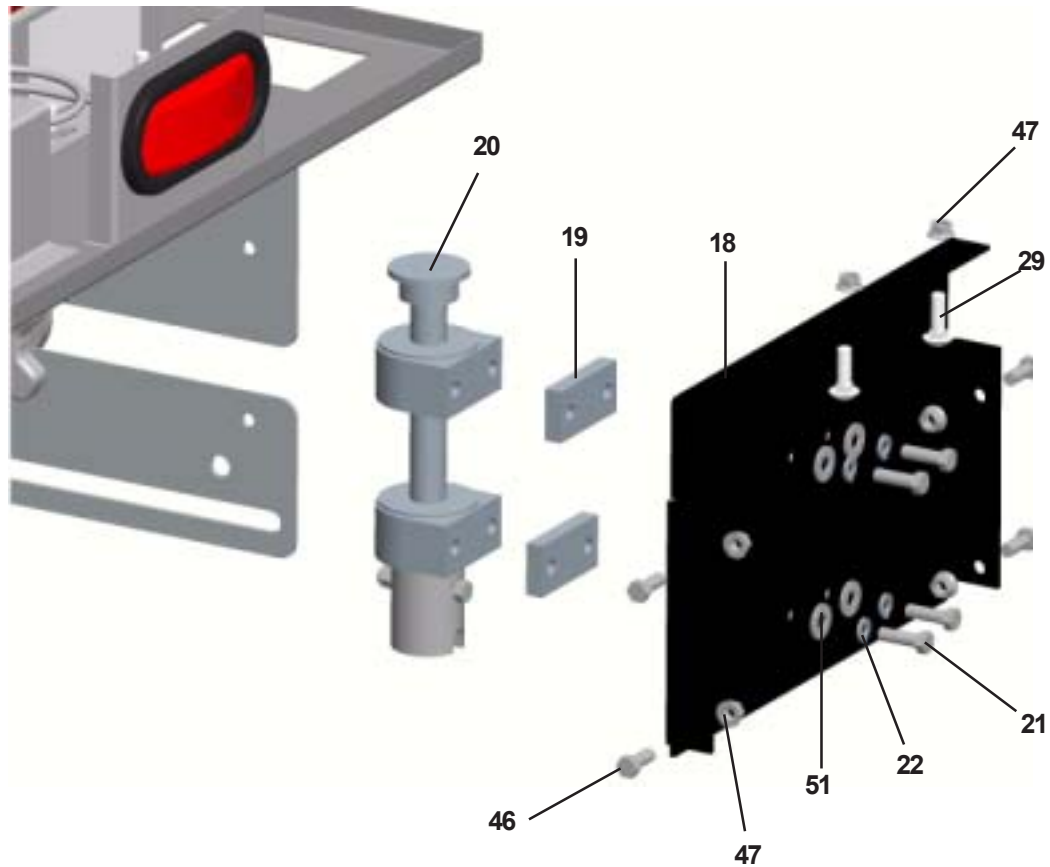

<u>Article</u>	<u>No. de pièce</u>	<u>Qté</u>	<u>Description</u>
18	63718	1	Couvercle arrière, moulé
19	62684	2	Bloc, cale d'espace, roulement
20	63187	1	Sous-ensemble, arbre d'entraînement du rouleau broyeur
21	62695	4	Boulon, 3/8-16 X 1 1/4 po, HH SS
22	62685	4	Rondelle frein, 3/8 po Int./Ext. TH., SS
29	62813	2	Vis, 3/8-16 X 1 1/4 po, chariot SS
46	62697	4	Boulon, 3/8-16 X 1 po HH, SS
47	62743	6	Écrou, 3/8-16 joue dentelée, SS
51	22230	4	Rondelle plate, 3/8 po filet U.S.S., SS
N/I	63188	1	Chaîne, rouleau no. 40-55 Pas

LISTE DES PIÈCES POUR LE SOUS-ASSEMBLAGE, ARBRE D'ENTRAÎNEMENT DU ROULEAU BROYEUR

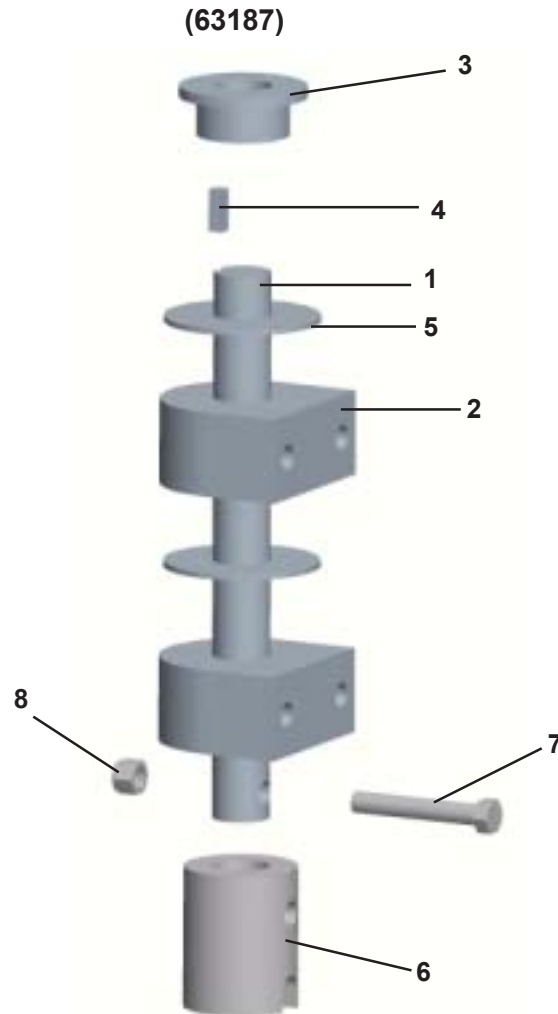

<u>Article</u>	<u>No. de pièce</u>	<u>Qté</u>	<u>Description</u>
1	63144	1	Arbre, arbre d'entraînement du rouleau broyeur
2	62356	2	Roulement, 1 po base taraudée
3	61156	1	Roue dentée, alésage du cylindre 41B13-1 po
4	63090	1	Clé, 1/4 po carré x 3/4 po
5	63143	2	Rondelle, plate, caoutchouc
6	63142	1	Arbre, entraînement, poly
7	20068	1	Boulon, 3/8-16 X 2 1/2 po, HH Gr 5, ZP
8	62696	1	Contre-écrou, 3/8-16 insertion en nylon, SS

LISTE DES PIÈCES POUR ROULEAU BROYEUR

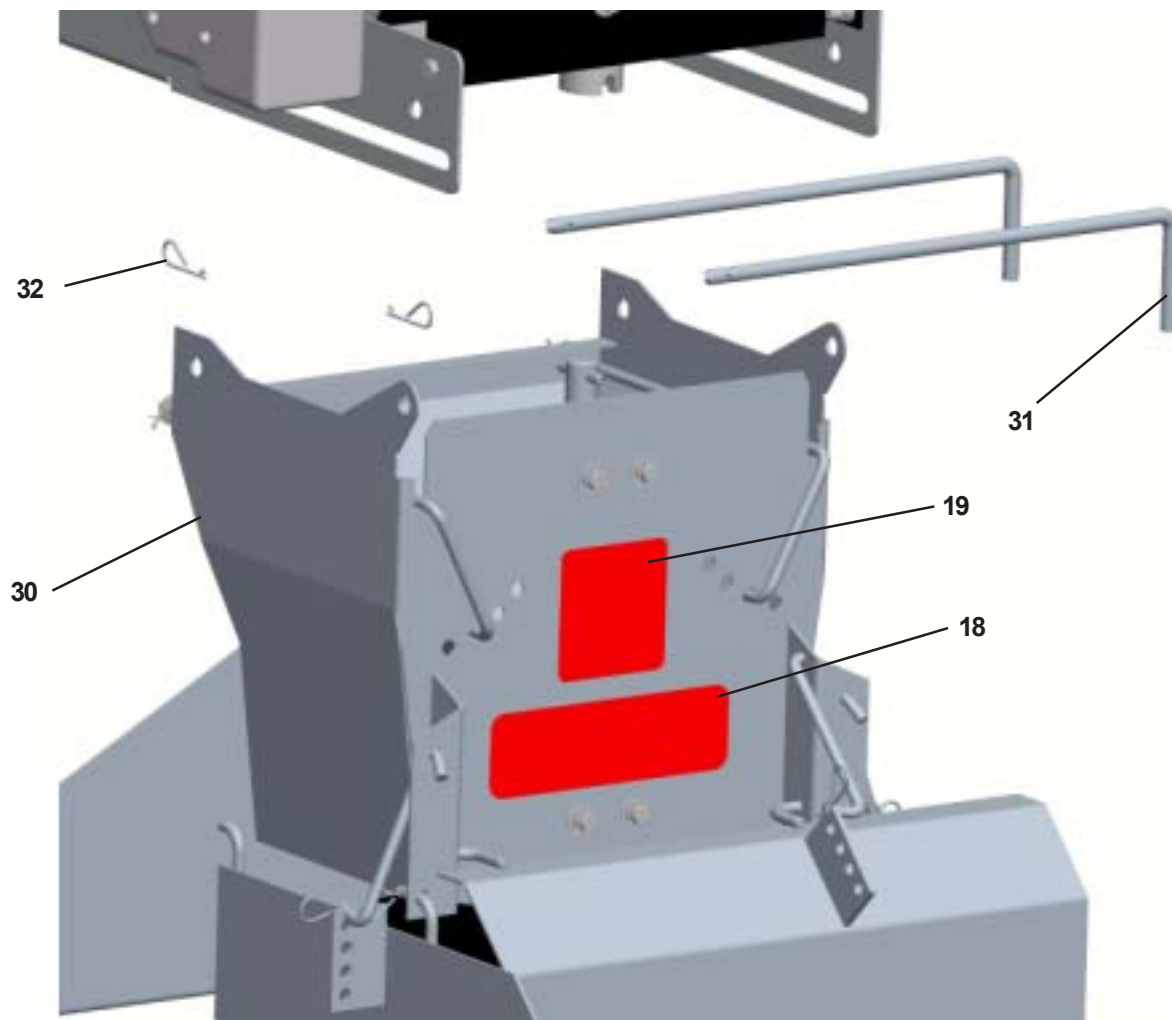

<u>Article</u>	<u>No. de pièce</u>	<u>Qté</u>	<u>Description</u>
18	62006	1	Décal, Danger pour rouleau broyeur
19	62007	1	Décalque, Attention
30	63760	1	Assemblage, rouleau broyeur EST
31	63145	2	Tige, montage du rouleau broyeur
32	63193	2	Arrêteur, anneau de retenue en épingle à cheveux, grosse

LISTE DES PIÈCES POUR DÉFLECTEURS INTERNES

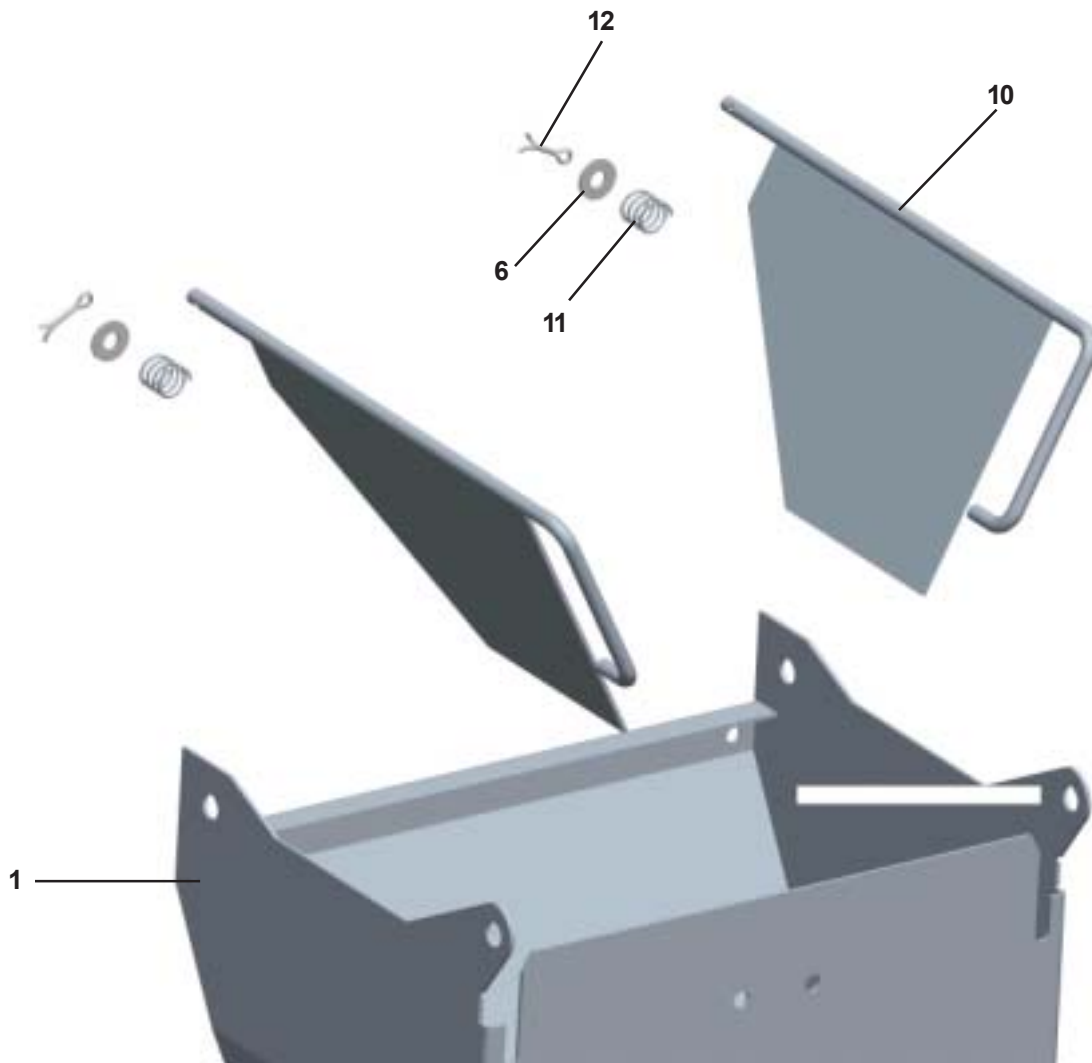

<u>Article</u>	<u>No. de pièce</u>	<u>Qté</u>	<u>Description</u>
1	63764	1	Rouleau broyeur, goulotte, EST
6	22230	2	Rondelle plate, 3/8 po USS, SS
10	63148	2	Déflecteur interne
11	62358	2	Ressort, compression
12	62691	2	Goupille, 1/8 X 1 po clavette transversale, SS

LISTE DES PIÈCES POUR DÉFLECTEURS INTERNES DU ROULEAU BROYEUR

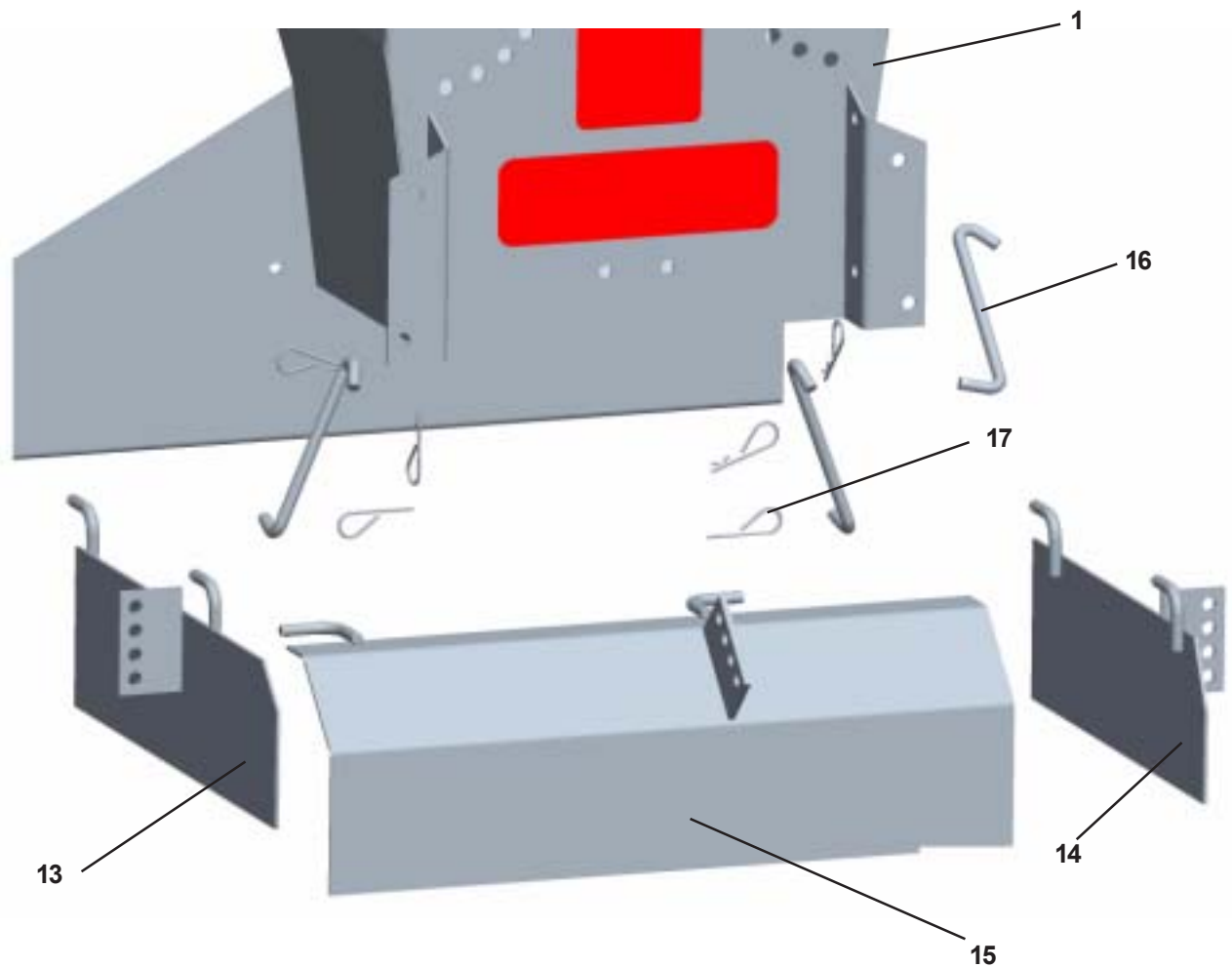

<u>Article</u>	<u>No. de pièce</u>	<u>Qté</u>	<u>Description</u>
1	63764	1	Rouleau broyeur, goulotte, EST
13	63194	1	Défecteur du rouleau broyeur, gauche
14	63195	1	Défecteur du rouleau broyeur, droit
15	63196	1	Défecteur du rouleau broyeur, arrière
16	62313	3	Barre, liaison, SS
17	61232	9	Arrêteur, anneau de retenue en épingle à cheveux, petit

LISTE DES PIÈCES POUR ROULEAU BROYEUR

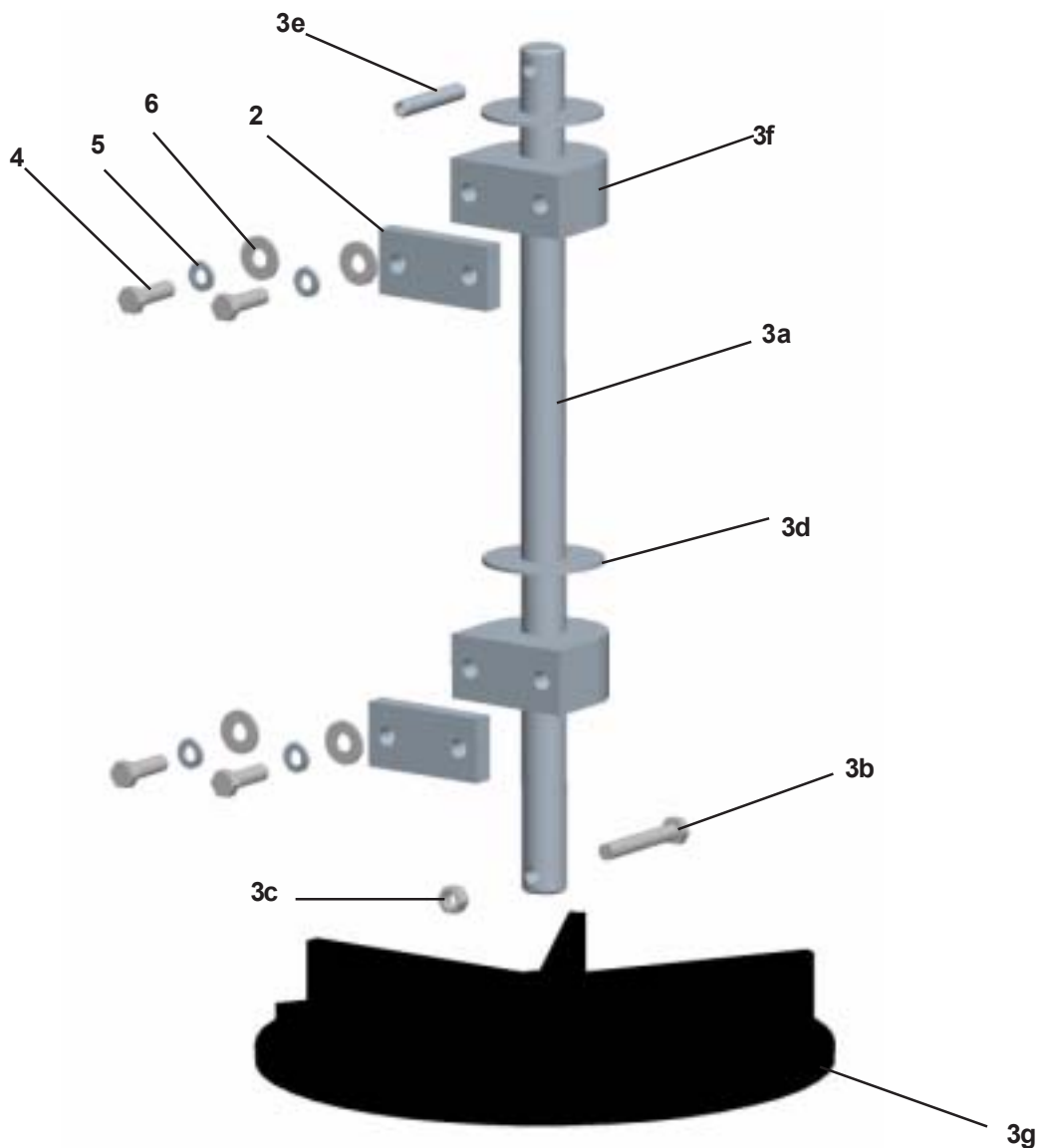

<u>Article</u>	<u>No. de pièce</u>	<u>Qté</u>	<u>Description</u>
2	62684	2	Bloc, cale d'espacement, roulement
3	63767	1	Sous-ensemble, arbre de soulèvement
3a	63768	1	Arbre, rouleau broyeur de soulèvement
3b	63198	1	Boulon, 3/8-16 X 2 1/2 po, HH SS
3c	63199	1	Contre-écrou, 3/8-16 à verrouillage, SS
3d	63143	2	Rondelle, plate, caoutchouc
3e	63200	1	Goupille, 3/8 po X 2 1/4 po rouleau
3f	62356	2	Roulement, 1 po base taraudée
3g	62146	1	Disque, rouleau broyeur en poly 13 po
4	62695	4	Boulon, 3/8-16 X 1 1/4 po, HH SS
5	62685	4	Rondelle frein, 3/8 po Int./Ext., TH., SS
6	22230	4	Rondelle plate, 3/8 po, U.S.S., SS

CETTE PAGE A ÉTÉ LAISSÉE VIERGE INTENTIONNELLEMENT

Contrôleur sans fil pour Magnum Spreaders

Le contrôleur sans fil est une unité compacte divisée en deux parties. La première est composée de l'unité centrale (**récepteur**) et l'autre partie est le Porte-clé (émetteur). Le porte-clé est utilisé pour envoyer un signal correspondant à l'unité centrale pour agir en tant que dispositif de commutation à distance.

Configuration et fonctionnement

Le contrôleur sans fil de Magnum a été programmé en usine. Ce qui signifie que le jumelage de l'unité centrale au porte-clé a été effectué par Magnum Spreaders. Ceci donne une interface correspondante de (1 à 16 millions de combinaisons @ 418MHz) entre le porte-clé et l'unité centrale. Voir (Illus. 1 et 2) pour la signification des boutons du porte-clé. Sur les 8 boutons du porte-clé de Magnum Spreaders, chacun des (8) boutons est utilisé lors de la programmation. Lorsque programmé, seulement (5) boutons demeurent fonctionnels (boutons no. 3 à 7)

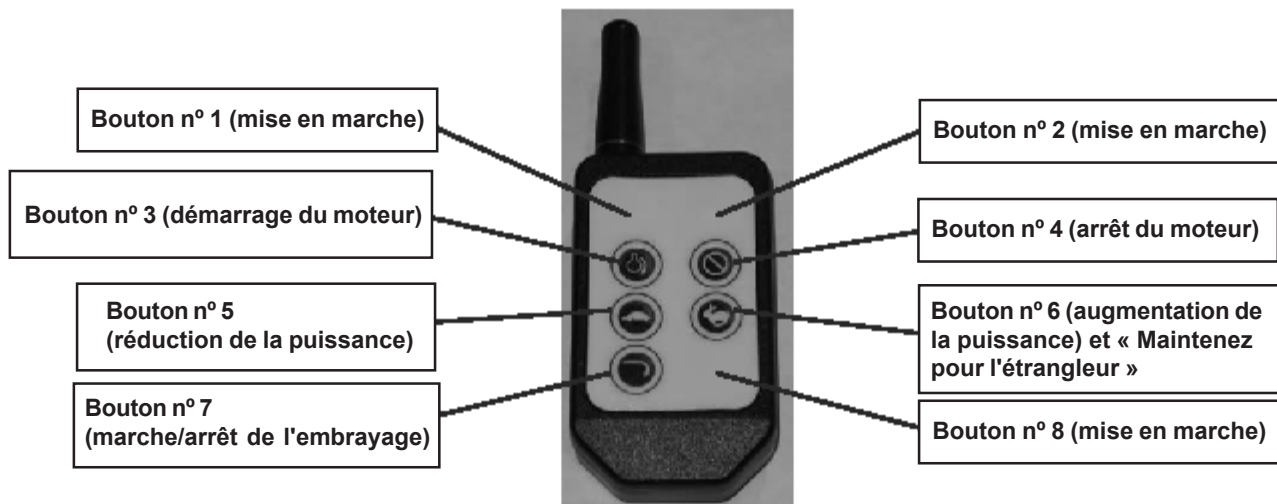

Illustration 1 : Significations des boutons avant du porte-clé

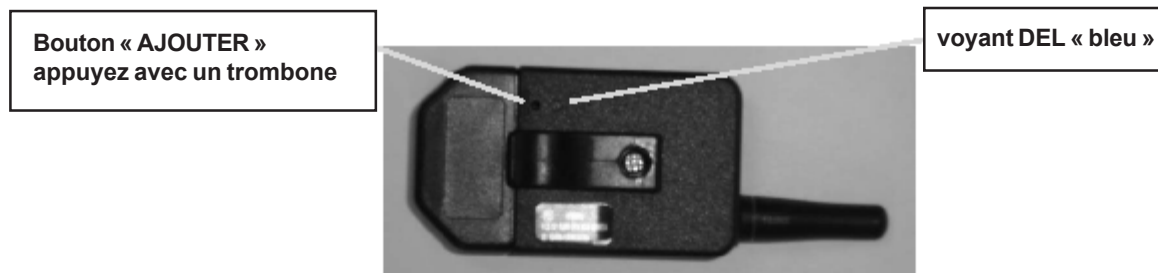

Illustration 2 : Significations des boutons arrière du porte-clé

Date de révision : 23 septembre 2008

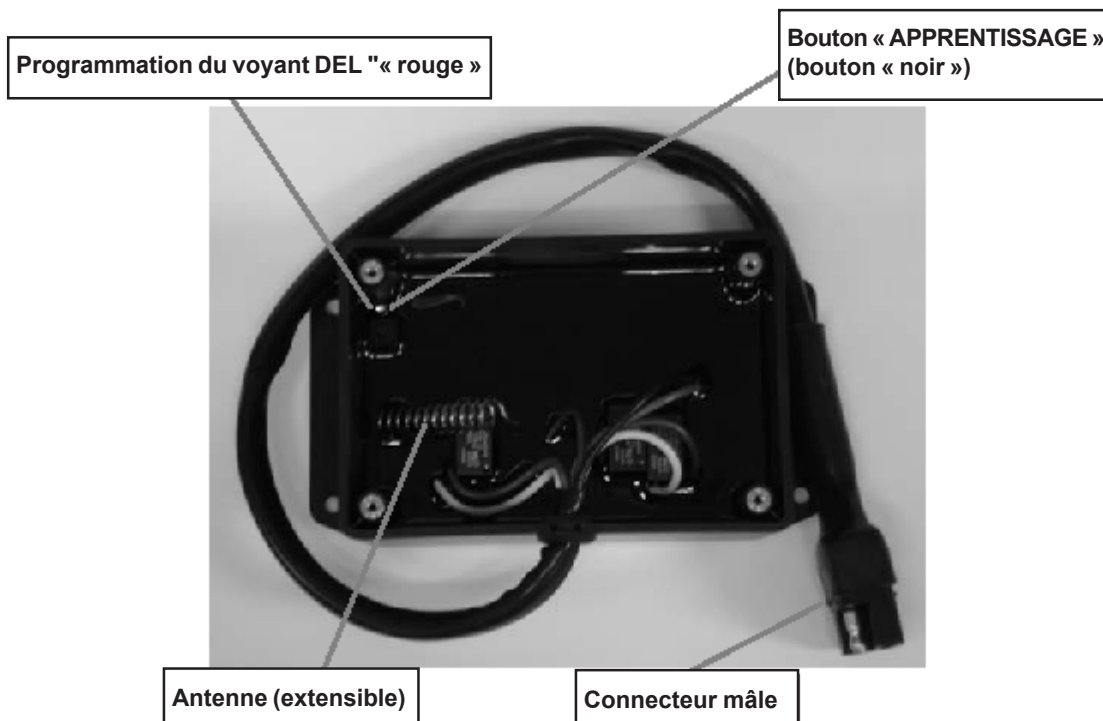

Illustration 3 : Disposition de l'unité centrale (sans couvercle)

Programmation du porte-clé et de l'unité centrale :

Outils nécessaires : Un petit tournevis « Phillips » et une goupille de petit calibre (trombone).

Veuillez suivre les étapes suivantes :

1. Retirez les (4) vis et le couvercle sur l'unité centrale.
2. Mise l'unité centrale sous tension. (Branchez une source d'énergie au connecteur mâle).
3. À l'arrière du porte-clé, appuyez sur le bouton « AJOUTER (ADD) » à l'aide d'un trombone ou d'une petite goupille. Si le porte-clé fonctionne correctement, le voyant DEL « bleu » clignotera pendant approximativement 17 secondes
4. Retournez le porte-clé et appuyez sur les (8) boutons (voir l'illus. 1). Il n'y a pas d'ordre particulier pour appuyer sur les boutons. Appuyez sur tous les boutons une fois. Exécutez cette étape dans un délai de 17 secondes. Le porte-clé est maintenant programmé.
5. Sur l'unité centrale (voir l'illus. 3), appuyez sur le bouton « Apprentissage (Learn) ». Le voyant DEL « rouge » commencera à clignoter, pendant environ 17 secondes.
6. Encore une fois, appuyez sur tous les boutons (8) du porte-clé sans ordre particulier. Appuyez sur tous les boutons une fois. Exécutez cette étape dans un délai de 17 secondes. Le porte-clé est maintenant programmé.
7. Sur l'unité centrale, appuyez à nouveau sur le bouton « noir » « **Apprentissage** ». Le voyant DEL « rouge » cessera de clignoter. L'unité centrale est maintenant uniquement reliée au porte-clé.
8. Vérifiez les (5) boutons fonctionnels (no. 3 à 7) de votre porte-clé pour vous assurer qu'ils fonctionnent. Si les boutons du porte-clé ne fonctionnent pas, veuillez recommencer les étapes 3 à 8.
9. Lorsque les boutons du porte-clé fonctionnent correctement, remettez le couvercle en place sur l'unité centrale à l'aide des (4) vis.

Vous pouvez maintenant vous servir de votre contrôleur sans fil!

Pile de rechange

Le porte-clé utilise une pile bouton au lithium standard CR2032. Dans des circonstances d'utilisation normale, elle fonctionnera pendant 1 à 2 ans. Pour remplacer la pile du porte-clé, appuyez doucement sur le couvercle de la pile et faites-le glisser pour le retirer. Retirez la pile en la glissant hors du dispositif de retenue (voir illus. 4). Observez la polarité de la pile lors de la remise en place (« + » au-dessus).

REMARQUE : Si la pile perd de la puissance ou est enlevée - le porte-clé et l'unité centrale devront être reprogrammés (suivez les étapes 3 à 8 pour la Programmation du porte-clé et de l'unité centrale).

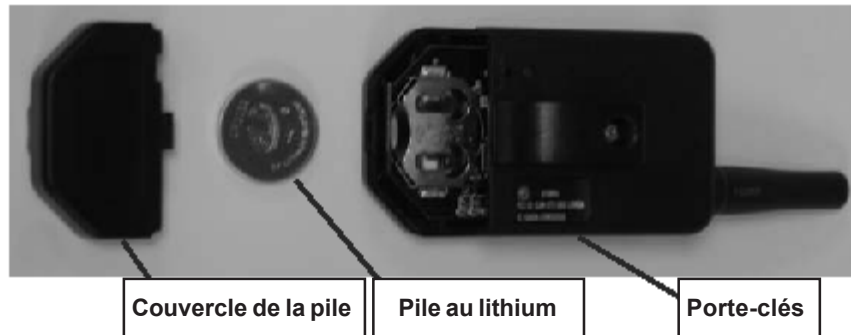

Illustration 4 : Dos du porte-clé avec le couvercle et la batterie enlevés

Autres considérations

Un seul émetteur peut être activé à la fois à l'intérieur de la zone de réception. Un seul porteur d'une fréquence particulière peut occuper le même espace au même moment. Ceci signifie que si deux émetteurs sont activés dans le même secteur en même temps, les signaux s'interféreront et le décodeur sur le récepteur ne reconnaîtra pas de transmission valide et le contrôleur sans fil ne fonctionnera pas. Si la portée de l'émetteur doit être augmentée, communiquez avec votre fournisseur et demandez-lui à propos des options d'antenne jusqu'à 1 000 pi.

De plus, Magnum Spreaders n'a aucun contrôle sur l'utilisation prévue de ce produit. Pour cette raison, Magnum Spreaders n'offre aucune responsabilité écrite ou implicite quant à la façon dont ce produit est utilisé. Magnum Spreaders recommande que ces unités soient utilisées que pour un usage **HORS ROUTE UNIQUEMENT!**

DÉPANNAGE

Suivez ces étapes :

- Lorsque l'unité centrale est mise sous tension, assurez-vous que le voyant DEL « rouge » s'allume lorsque vous appuyez sur les boutons du porte-clé. Si le voyant DEL « rouge » ne s'allume pas, l'unité centrale n'obtient pas un signal du porte-clé. Si la pile du porte-clé a plus de 2 ans, vérifiez la tension de la pile avec un appareil de mesure ou remplacez la pile, le cas échéant.
- Après avoir complété les étapes ci-dessus et que l'unité ne fonctionne toujours pas, suivez la procédure de Programmation du porte-clé et de l'unité centrale.
- Si l'unité ne fonctionne toujours pas : Vérifiez les raccordements au composant que l'unité essaye d'actionner à l'aide d'un voltmètre.

Pour une assistance technique, veuillez communiquer avec Magnum Spreader, par téléphone en composant le (216) 486-1313 ou consultez notre site Web à l'adresse www.magnumspreaders.com.

Date de révision : 23 septembre 2008

CETTE PAGE A ÉTÉ LAISSÉE VIERGE INTENTIONNELLEMENT

RENSEIGNEMENTS RELATIFS À LA PLAQUE D'IDENTIFICATION

EXPLICATION DE LA DÉCAL. DU NUMÉRO DE SÉRIE

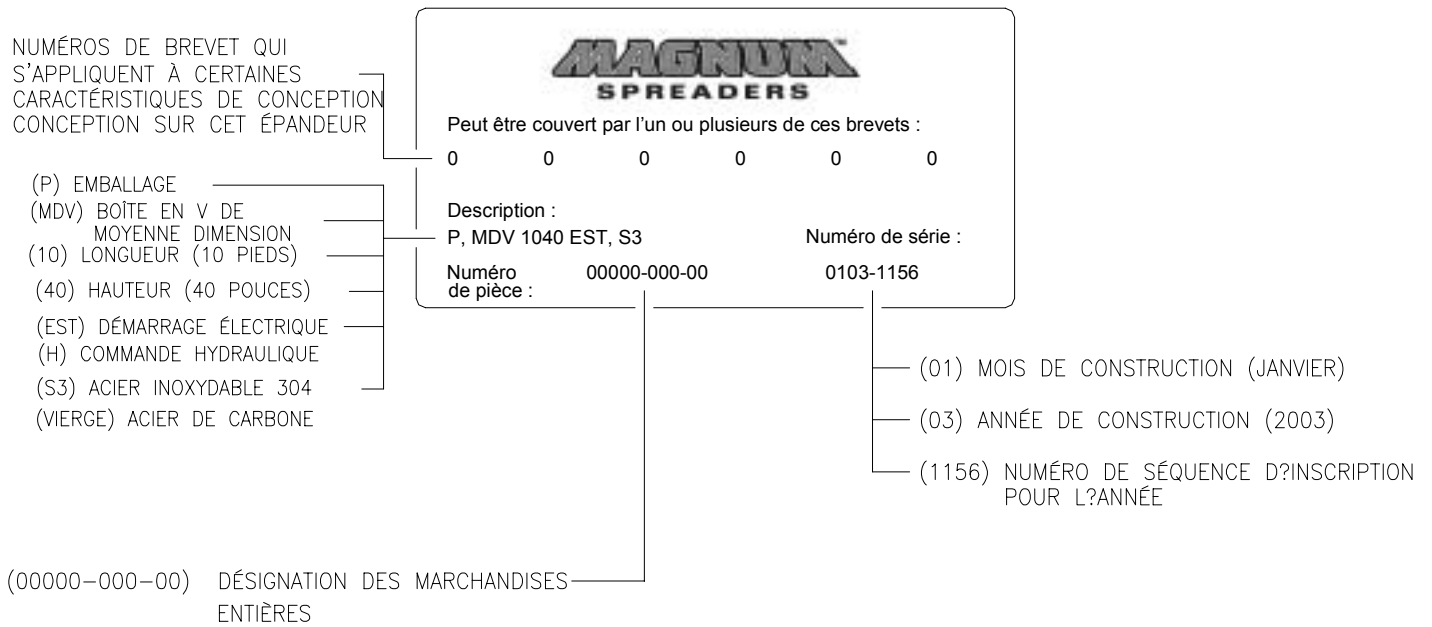

GARANTIE DE DEUX (2) ANS

GARANTIE DEUX (2) ANS

Magnum Spreader promet au consommateur de réparer, ou selon notre option, remplacer toute pièce de cet épandeur Magnum, ses accessoires (autre que ceux nommés ci-dessous) à l'exception des pièces consommables telles que les goupilles. Les ailerons et autres articles d'usage normal de l'épandeur, qui présentent un défaut de fabrication sous l'utilisation et le service pendant une période de deux ans de la date de la livraison à l'acheteur initial. Pendant les deux années, Magnum Spreader fournira, par le biais de son réseau de distributeurs/distributeurs secondaires, toutes les réparations ou les pièces nécessaires pour corriger de tels défauts et ce, sans frais. Les pièces défectueuses seront réparées ou remplacées par le distributeur/distributeur secondaire où la pièce d'équipement particulière a été achetée. Tous les coûts engagés en retournant le produit au distributeur/distributeur secondaire est la responsabilité du consommateur.

EXCLUSIONS

EN AUCUN CAS, MAGNUM SPREADER NE SERA TENU RESPONSABLE DES DOMMAGES SPÉCIAUX, FORTUITS OU CONSÉCUTIFS OU DES DOMMAGES RÉSULTANT DU MANQUE D'ENTRETIEN NÉCESSAIRE, DU MAUVAIS USAGE, DE L'ABUS, DE FORCES MAJEURES, DE LA MODIFICATION APPORTÉE À UN PRODUIT, OU DE L'UTILISATION D'AUTRES PIÈCES NON FOURNIES PAR MAGNUM SPREADER. L'UTILISATION DE MAGNUM SPREADER DANS TOUT AUTRE BUT QUE LA DISTRIBUTION DE MATÉRIAUX COMME PRÉVUS PAR MAGNUM SPREADER, EST UN EXEMPLE D'UN ABUS ET D'UN MAUVAIS USAGE DU PRODUIT.

SERVICE DE GARANTIE

Afin d'obtenir le service sous cette garantie, le consommateur doit retourner ce produit au distributeur/au distributeur secondaire desquels le produit a été acheté ou à tout autre distributeur/distributeur secondaire autorisé, frais de transport et de fret port payé. Seuls les distributeurs/distributeurs secondaires de Magnum Spreader sont autorisés à remplir leurs obligations sous ces garanties. Pour l'adresse et le numéro de téléphone du distributeur/distributeur secondaire le plus près de chez vous, veuillez consulter l'annuaire téléphonique ou communiquez avec le Magnum Spreaders à l'adresse ci-dessous.

GÉNÉRAL

Il est de la responsabilité de l'acheteur initial d'établir la période de garantie en vérifiant la date de livraison initiale. Un acte de vente, un chèque annulé ou tout autre document de paiement approprié peut être conservé à cet effet. Pour que la garantie soit en vigueur, le consommateur doit enregistrer le produit en ligne à l'adresse : www.magnumspreaders.com Personne n'est autorisée à changer cette garantie ou à créer une garantie supplémentaire autre que celle déterminée ci-dessus. Cette garantie vous donne des droits légaux spécifiques. Vous pouvez également avoir d'autres droits qui varient d'état en état ou de province à province.

Afin de valider cette garantie, veuillez vous rendre sur notre site Web www.magnumspreaders.com pour enregistrer votre nouveau épandeur de Magnum.

Magnum Spreader se réserve le droit, dans le cadre de son programme d'amélioration de produit continu, de modifier la construction ou les détails de conception, les caractéristiques et les prix sans avis au préalable ou sans obligations.

MAGNUM SPREADERS 18513 Euclid Ave. o Cleveland, Ohio 44112-1084 o États-Unis TÉLÉPHONE : (216) 486-1313 Site Web : www.magnumspreaders.com
--

© 2007 Imprimé aux États-Unis

MAGNUMTM **SPREADERS**

MAGNUM SPREADERS
18513 EUCLID AVE.
CLEVELAND, OHIO 44112-1084

TÉLÉPHONE : (216) 486-1313

Site Web : www.magnumspreaders.com

INFORMATION IMPORTANTE JOINTE

