

MANUEL DES DIRECTIVES D'INSTALLATION ET DE FONCTIONNEMENT ÉPANDEURS DES SÉRIES PV AVEC MATÉRIEL DE BOÎTE-V

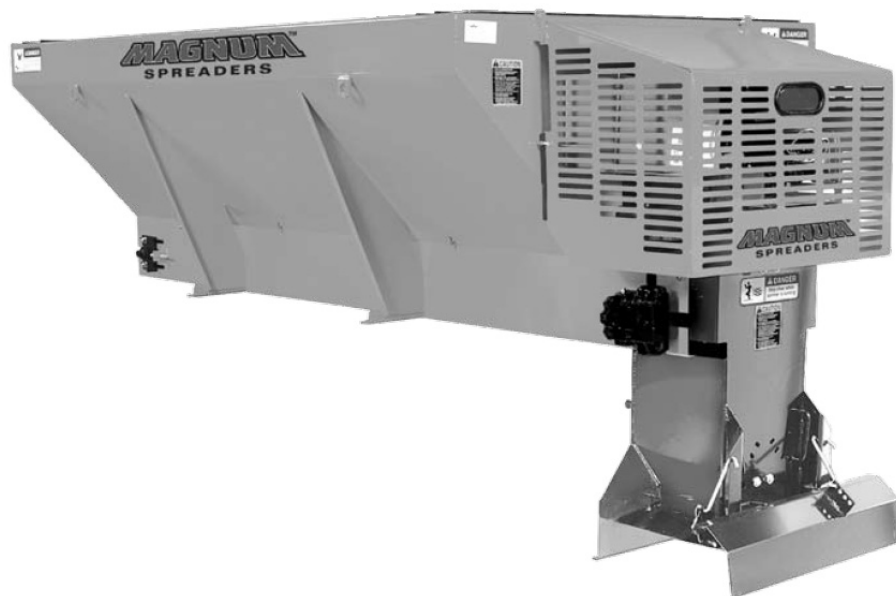

TABLE DES MATIÈRES

ALERTE DE SÉCURITÉ	2
DIRECTIVES D'INSTALLATION ET D'ASSEMBLAGE	3 - 4
CONTRÔLES DE COMMANDE DE PUISSANCE ÉLECTRIQUES	5 - 6
FEU D'ARRÊT MONTÉ EN HAUTEUR AU CENTRE	7 - 8
RODAGE DE L'EMBRAYAGE	9
FONCTIONNEMENT DE L'ÉPANDEUR	10 - 14
ENTRETIEN DE L'ÉPANDEUR	15
<u>LISTE DES PIÈCES DE L'ÉPANDEUR & VUE ÉCLATÉE</u>	
• ÉPANDEURS AVEC MOTEUR HONDA	16 - 21
• ÉPANDEURS AVEC MOTEUR BRIGGS & STRATTON	22 - 27
• ASSEMBLAGE DE BOÎTE À ENGRENAGES SUPÉRIEURE	28 - 29
• <u>ASSEMBLAGE DE ROULEAU BROYEUR</u>	
• COURT	30 - 31
• INTERMÉDIAIRE « STANDARD »	32 - 33
• ALLONGÉ	34 - 35
• <u>COMMANDES ÉLECTRIQUES</u>	
• MOTEUR HONDA	36
• MOTEUR BRIGGS & STRATTON	37
• BOÎTE DE CONTRÔLE	38 - 39
• COMPOSANTS FACULTATIFS	40 - 41
• CARTON D'EXPÉDITION DE LISTE DE PIÈCES	41
• LISTE DE PIÈCES DE L'ASSEMBLAGE ARRIÈRE DU CHARIOT ÉLÉVATEUR	42
DIRECTIVES DU CONTRÔLEUR SANS FIL	43 - 45
RENSEIGNEMENTS RELATIFS À LA PLAQUE D'IDENTIFICATION	46
GARANTIE	47

MAGNUMTM
SPREADERS

LE MEILLEUR DISPOSITIF DE SÉCURITÉ EST UN OPÉRATEUR PRUDENT!

SYMBOLE DE VIGILANCE



CE SYMBOLE SIGNIFIE **ATTENTION!**
SOYEZ VIGILANT!
VOTRE SÉCURITÉ EST EN JEU!
VEUILLEZ LIRE ET COMPRENDRE COMPLÈTEMENT AVANT D'AGIR!

LES INSTALLATEURS D'ÉQUIPEMENT et LES OPÉRATEURS PRUDENTS :



COUPENT TOUS LES CIRCUITS D'ALIMENTATION AVANT D'EFFECTUER TOUTE RÉPARATION.

- SUIVEZ LES PROCÉDURES DE FONCTIONNEMENT RECOMMANDÉES.



- MAINTENEZ L'ÉQUIPEMENT DANS UNE CONDITION DE FONCTIONNEMENT SÉCURITAIRE EN TOUT TEMPS.

- IDENTIFIEZ ET ÉVITEZ LES RISQUES LORS DU FONCTIONNEMENT, DE LA RÉPARATION ET DE L'ENTRETIEN DE L'ÉQUIPEMENT.



ATTENTION

1. GARDEZ TOUS LES BOUCLIERS EN PLACE.
2. ASSUREZ-VOUS QUE PERSONNE NE SE TROUVE À PROXIMITÉ AVANT DE DÉMARRER LA MACHINE OU DÉPLACER LE VÉHICULE.
3. GARDEZ VOS MAINS, PIEDS ET VÊTEMENTS LOIN DE TOUTES LES PIÈCES ACTIONNÉES PAR L'ÉLECTRICITÉ.
4. DÉSENGAGEZ LA PRISE DE MOUVEMENT (PTO), COUPEZ LA SOUPAPE HYDRAULIQUE, ET METTEZ LE FREIN DE STATIONNEMENT AVANT DE QUITTER LE SIÈGE DE L'OPÉRATEUR. ASSUREZ-VOUS QUE TOUTS LES MOUVEMENTS ONT CESSÉS AVANT D'EFFECTUER DES RÉPARATIONS, DE DÉBOUCHER, OU DE NETTOYER DE LA MACHINE.
5. SERVEZ VOUS DES LUMIÈRES CLIGNOTANTES LORSQUE VOUS UTILISEZ LA MACHINE.
6. ASSUREZ-VOUS QUE LA MACHINE EST SUPPORTÉE SOLIDEMENT LORS DU MONTAGE, DU DÉMONTAGE, OU DE L'ENTREPOSÉ.

SI DÉGRADÉ – COMMANDEZ PIÈCE NO. 04049 045 00



DANGER

Éloignez-vous pendant que le rouleau broyeur tourne

SI DÉGRADÉ – COMMANDEZ PIÈCE NO. 04049 044 00



DANGER

Coupez le moteur avant la réparation ou le nettoyage

SI DÉGRADÉ – COMMANDEZ PIÈCE NO. 04049 182 00

AVIS : LE MATÉRIEL DIDACTIQUE ET LES LISTES DE PIÈCES INCLUS DANS CE MANUEL SONT SUJETS AUX MODIFICATIONS SANS PRÉAVIS.

DIRECTIVES D'INSTALLATION ET D'ASSEMBLAGE

DIRECTIVES D'INSTALLATION :

Les épandeurs de séries 1.8 et 2.0 peuvent être montés et entreposés comme une seule unité et s'adapte à la plupart des camions moyens/robuste et les camionnettes, ainsi que les camions d'une tonne.



AVERTISSEMENT!

L'UNITÉ DE L'ÉPANDEUR DOIT ÊTRE SOLIDEMENT ATTACHÉE AU VÉHICULE. LE MANQUE DE RETENIR CORRECTEMENT L'UNITÉ POURRAIT CAUSER QU'ELLE SE LIBÈRE DU CAMION ET CRÉER AINSI, UN ACCIDENT POTENTIELLEMENT MORTEL.

NE SURCHARGEZ PAS LE VÉHICULE. Il est tout à fait possible de surcharger le véhicule en montant l'épandeur incorrectement ou en le surchargeant. Ceci pourrait entraîner une instabilité dangereuse et causer des problèmes de freinage. Consultez et conformez-vous toujours aux directives du fabricant du camion.



AVERTISSEMENT!

AVANT DE COMMENCER TOUTE INSTALLATION SUR CETTE UNITÉ, débranchez le câble négatif de la batterie de l'épandeur, le cas échéant.

1. Placez l'épandeur à l'arrière du camion avec le moteur/hydraulique derrière le camion. Centrez l'épandeur (côté à côté) dans le camion. L'épandeur devrait dépasser l'arrière de la plus externe partie du camion (c.-à-d. : la plate-forme, le pare-choc du camion) approximativement de 18 pouces.



ATTENTION

ASSUREZ-VOUS QUE L'ÉPANDEUR NE PEUT PAS S'INCLINER LORSQUE LE ROULEAU BROYEUR EST FIXÉ

ASSEMBLAGE DU ROULEAU BROYEUR

- a. Soulevez le déflecteur du moteur et supportez-le avec la tige de soutien. (Si modèle motorisé)
 - b. Glissez l'assemblage de l'armature du rouleau broyeur dans l'arrière de manière longitudinale avec la plaque arrière du rouleau broyeur vers l'arrière.
 - c. Boulonnez le rouleau broyeur de manière longitudinale en utilisant les quatre (4) boulons 3/8 po x 1 po, les écrous à embase de 3/8 po et les rondelles plates du sac de quincaillerie situé sur le rouleau broyeur. Utilisez deux (2) boulons 3/8 po x 1 po, des rondelles plates et des écrous à embase provenant du sac de quincaillerie, boulonnez la partie supérieure de la plaque arrière du rouleau broyeur à la plaque du moteur.
 - d. Installez la chaîne à rouleaux entre la roue dentée de la boîte d'engrenage et la roue dentée du rouleau broyeur.
Assurez-vous que les roues dentées sont en ligne avec l'un l'autre. La chaîne à rouleaux est tendue d'abord en desserrant chacun des quatre (4) boulons 3/8 po de la plaque arrière; tirez alors l'assemblage entier de roulement/arbre de manière à obtenir la tension appropriée sur la chaîne. Assurez-vous que l'arbre du rouleau broyeur est droit vers le haut et vers le bas avant de resserrer.
2. Repositionnez l'épandeur sur le camion, en laissant à peine suffisamment d'espace pour ne pas entrer en contact avec la partie arrière de la plate-forme du camion, le pare-chocs, le crochet d'attelage, etc. Fixez l'unité au camion à l'aide d'un minimum de quatre (4) boulons 1/2 po de catégorie 5 ainsi que des rondelles et des contre-écrous correspondants.

L'épandeur est conçu pour reposer à plat sur la plate-forme du camion, soutenu par les côtés/longitudinaux.

NE SOUTENEZ PAS L'ÉPANDEUR SEULEMENT AVEC LES CRICS DE CORPS!! L'UNITÉ N'EST PAS CONÇUE POUR DES APPLICATIONS DE MONTAGE SUR CHÂSSIS!

ENSEMBLE DE RETENUE OPTIONEL Pièce No. (62562)

ARTICLE	NO. DE PIÈCE	QTÉ	DESCRIPTION
1	62602	4	Cliquet/Courroie
2	62807	4	Boulon à oeil, 1/2 po
3	20307	4	Contre-écrou, 1/2-13 Esna ZP
4	62604	4	Écrou, 1/2-13 tête hexagonale ZP
5	62605	8	Rondelle plate, 3/4 po

DIRECTIVES D'INSTALLATION



ATTENTION

LISEZ TOUTES LES INSTRUCTIONS D'INSTALLATION AVANT DE COMMENCER

Avant de commencer, vérifiez que cette méthode de montage est acceptable pour le fabricant du véhicule.

Attachez le dispositif de retenue à chaque coin du distributeur comme montré. Trouvez et percez quatre trous d'un diamètre de .531 (17/32 po) pour les boulons à oeil dans la plate-forme du camion (la position peut varier de celle montré). Les courroies doivent être placées aux angles opposés afin que l'épandeur ne puisse pas glisser en avant ou vers l'arrière. Montez les boulons à oeil comme montré, avec des contre-écrous et des rondelles plates du côté inférieur. Assemblez la courroie/cliquet aux boulons à oeil. Serrez pour maintenir également. Ne serrez pas trop, car vous causerez des dommages à l'épandeur ou au camion.

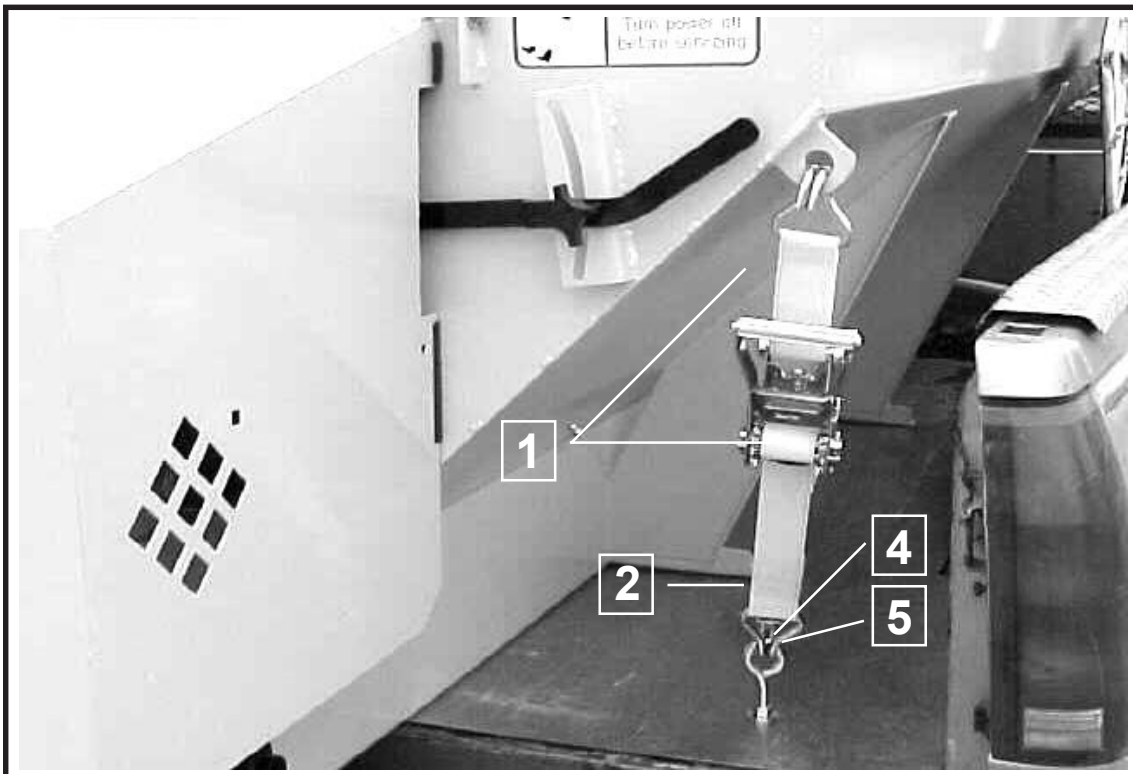

DIRECTIVES D'INSTALLATION POUR CONTRÔLES DE L'OBTURATEUR ÉLECTRIQUE

(ACTIONNEUR INSTALLÉ EN USINE)



AVERTISSEMENT!

AVANT DE COMMENCER TOUTE INSTALLATION SUR CETTE UNITÉ, débranchez le câble négatif de la batterie de l'épandeur, le cas échéant.

PRÉPARATION DE L'UNITÉ :

1. Les épandeurs avec des contrôles d'obturateur électrique installés en usine n'ont nul besoin d'un raccordement au moteur effectué par l'installateur. L'actionneur a été installé et testé en usine.
2. Soulevez le déflecteur du moteur et supportez-le en place de façon sécuritaire avec la tige de soutien. L'installateur devra enlever les attaches fixant le câble extensible de l'actionneur sur le dessus du moteur.
3. Le câble de l'actionneur de l'obturateur se branche au tableau de commande de la cabine après avoir été acheminé de la cabine du véhicule à l'arrière de l'épandeur monté.
4. Choisissez un endroit convenable dans la cabine du véhicule pour monter la boîte des commandes de puissance.



AVERTISSEMENT!

Consultez le fabricant du véhicule pour des emplacements appropriés de montage. Le montage inapproprié de la boîte des commandes pourrait interférer avec le(s) coussin(s) de sécurité gonflable(s) et les autres fonctions des systèmes de protection de l'occupant, comme les appuis-genoux!

5. Après que l'endroit du panneau de commande soit déterminé, le câble doit être amené à l'avant de l'épandeur, amené le câble sous la cabine et jusqu'à l'avant de l'épandeur en le fixant comme nécessaire. Prévoyez une longueur de câble suffisamment pour fixer le tableau de commande à la cabine.
6. Le câble acheminé doit être libre de toutes pièces mobiles ou chaudes sur l'épandeur ou le véhicule. Fixez le câble avec les attaches fournies. Le câble excédant doit être enroulé et fixé. Appliquez de la graisse diélectrique sur les connecteurs de câbles pour une protection contre l'environnement de propagation de sel.
7. Fixez le tableau de commande (à l'aide des vis fournies).
8. Pour un montage permanent de câble à l'arrière du camion, un support est fourni.
9. Installez une batterie de 12 volts avec les caractéristiques nominales 40 ampères-heure, recommandée pour une utilisation hivernale (si ce n'est déjà fait). Les dispositifs de retenue de la batterie offerts accepteront toutes les batteries de la série 2SM.



AVERTISSEMENT!

UTILISEZ DES LUNETTES DE SÉCURITÉ OU TOUTE AUTRE PROTECTION POUR LE VISAGE CONTRE L'EXPLOSION POSSIBLE DE LA BATTERIE. NE FUMEZ PAS ET ÉVITEZ TOUTES AUTRES SOURCES D'ALLUMAGE.

10. Attachez le câble positif de la batterie (chaque extrémité devrait avoir un soufflet en caoutchouc) à la borne positive de la batterie. Assurez-vous que les soufflets protecteurs couvrent bien le pôle de la borne positive sur la batterie et sur le solénoïde. Attachez une extrémité du câble restant de batterie à la borne négative de la batterie.

11. Une fois terminé, assurez-vous que tous les fils ne se trouvent pas à proximité de pièces chaudes ou mobiles, et remplacez le déflecteur de ventilateur.

12. Branchez le câble de l'épandeur à la douille montée sur le camion.



AVERTISSEMENT!

N'actionnez jamais la machine avec le déflecteur de moteur en position verticale. Ne jamais grimper dans le distributeur pendant que le moteur tourne ou qu'il y a une possibilité qu'il soit actionné.
DES BLESSURES SÉRIEUSES PEUVENT SURVENIR ou MÊME LA MORT.

REMARQUE : Veuillez lire et bien comprendre le contenu du manuel du propriétaire fourni par le fabricant du moteur avant de faire fonctionner cet équipement. L'omission de le faire pourrait compromettre votre sécurité et la garantie du moteur.

FEU D'ARRÊT MONTÉ EN HAUTEUR AU CENTRE (CHMSL)



AVERTISSEMENT!

Les normes de sécurité fédérales de véhicule à moteur exigent que tous les camions, autobus, et véhicules passagers, construits le ou après le 1er septembre 1993, avec une estimation de poids brut du véhicule (GVWR) de 10 000 livres. ou moins et une largeur hors-tout moins que 80 po; doivent être équipé d'un feu d'arrêt monté en hauteur au centre (CHMSL).

Si le CHMSL du matériel initial est obscurci, un CHMSL auxiliaire doit être installé afin que le véhicule puisse être à nouveau conforme aux règlements fédéraux.

Raccordement électrique pour CHMSL auxiliaire :

(Notes pour tout camion fabriqué)

1. Utilisez des manchons connecteurs de bonne qualité et enveloppez bien toutes les jonctions des fils électriques. Le fil devrait être acheminé et fixé tout en étant protégé contre l'abrasion, les bords pointus et le mouvement excessif. Il est fortement recommandé que le câblage soit placé dans un tube de mousse alvéolée et fixé avec des attaches à tête d'équerre.
2. Lors du perçage des trous, tout métal nu devrait être enduit d'un antirouille; utilisez la dimension d'oeillet appropriée et assurez l'étanchéité du trou avec un mastic d'étanchéité.
3. Tenez compte du mouvement/de la torsion normale entre la cabine et la boîte du châssis/de la camionnette lors de l'acheminement des fils.
4. Lorsque l'épandeur est retiré du camion, le CHMSL d'origine doit être rebranché.



AVERTISSEMENT!

Consultez le fabricant du camion pour une méthode approuvée afin de relier un CHMSL auxiliaire au camion spécifique qui est porteur de l'épandeur. Les méthodes varient avec les modèles de camion, l'équipement facultatif et les années de fabrication. **LES BRANCHEMENTS ERRONÉS PEUVENT CAUSER DE NOMBREUX PROBLÈMES AFFECTANT LES SYSTÈMES PRINCIPAUX TELS QUE LE FREINAGE, LES ÉLÉMENTS ÉLECTRIQUES ET L'ÉMISSION! NE PRENEZ PAS DE CHANCES!**

Installation de CHMSL de l'épandeur PV :

Montez le câble électrique (62738) avec la prise à l'arrière de l'armature du camion et acheminé au CHMSL du camion pour l'alimentation. Coupez la longueur de câble excessive, mettre le fil blanc à une mise à la terre appropriée, attachez le fil noir à l'alimentation du CHMSL du camion. Branchez le câble sur l'épandeur au câble électrique du CHMSL.

Lorsque l'épandeur est retiré du camion, le CHMSL d'origine doit être rebranché.

FEU D'ARRÊT MONTÉ EN HAUTEUR AU CENTRE

<u>ARTICLE</u>	<u>NO. DE PIÈCE</u>	<u>QTÉ</u>	<u>DESCRIPTION</u>
	62097	1	Ensemble de feu d'arrêt monté en hauteur au centre
1	62714	1	• Feu d'arrêt
2	62715	1	• Oeillet
3	62364	1	• Câble, puissance d'éclairage
4	62738	1	• Câble, feu d'arrêt
5	62283	1	• Support de feu d'arrêt, soudé - unités hydrauliques SEULEMENT
6	62739	1	• Sac de quincaillerie - non montré

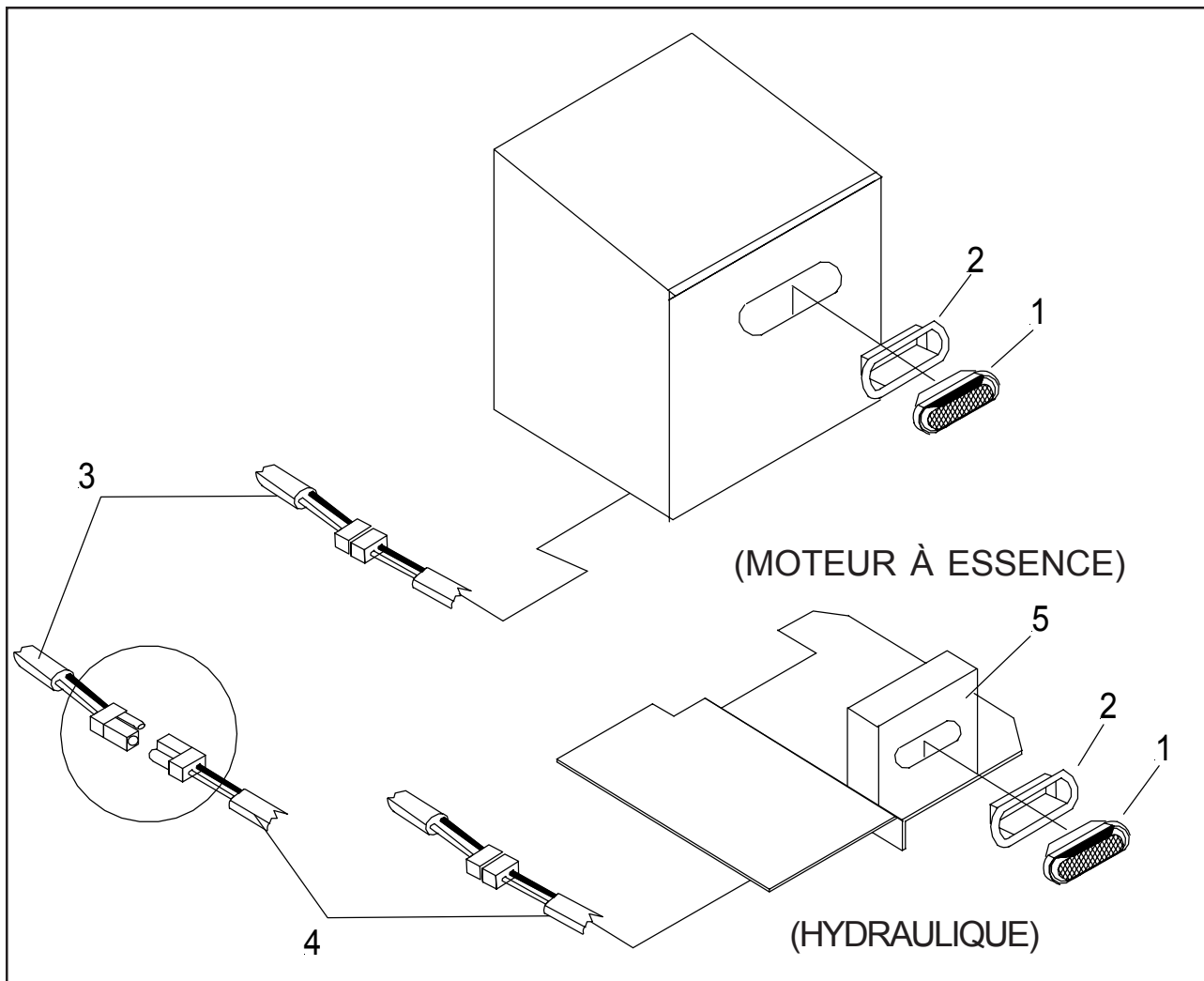

DIRECTIVES D'INSTALLATION - RODAGE DE L'EMBRAYAGE

Configuration de l'embrayage au préalable

Les embrayages doivent être rodés avant de les faire fonctionner. Nous recommandons que les embrayages soient engagés/désengagés à plusieurs reprises afin de les roder avant d'être placés sous charge.

1. Faites tourner l'embrayage et vérifiez s'il y a frottement ou interférence.
2. Réinstallez la courroie/chaîne, mais ne serrez pas trop.
3. Faites tourner le moteur à 50 % de sa puissance.
4. Engagez et désengagez l'embrayage 25 fois, 10 secondes sur « MARCHE » et 10 secondes sur « ARRÊT ».
5. Faites tourner le moteur à 75 % de sa puissance.
6. Engagez et désengagez l'embrayage 25 fois, 10 secondes sur « MARCHE » et 10 secondes sur « ARRÊT ».

Magnum recommande un couple de 15-20 pi-livres sur les vis de montage de la poulie (5/16-18UNC) et un couple de 20-30 pi-livres sur la vis de fixation de l'arbre.



AVERTISSEMENT!

**N'EXÉCUTEZ JAMAIS LE PROCÉDÉ DE RODAGE
LORSQUE L'ENTRAÎNEMENT EST ENGAGÉ.**



AVERTISSEMENT!

**LE PROCÉDÉ DE RODAGE DOIT ÊTRE
EFFECTUÉ AVANT L'INSTALLATION, LORSQUE
LE COUPLE COMPLET EST IMMÉDIATEMENT
EXIGÉ PAR L'EMBRAYAGE!**



AVERTISSEMENT!

**PENDANT LE FONCTIONNEMENT DE
L'ÉPANDEUR, SI LE CONVOYEUR GÈLE -
L'EMBRAYAGE DEVRAIT IMMÉDIATEMENT
ÊTRE DÉSENGAGÉ.**



AVERTISSEMENT!

**N'UTILISEZ JAMAIS L'EMBRAYAGE POUR
« GELER » LE CONVOYEUR.**

FONCTIONNEMENT DE L'ÉPANDEUR

Fonctions à distance des boutons de commande de l'obturateur (Séquence des fonctionnements)

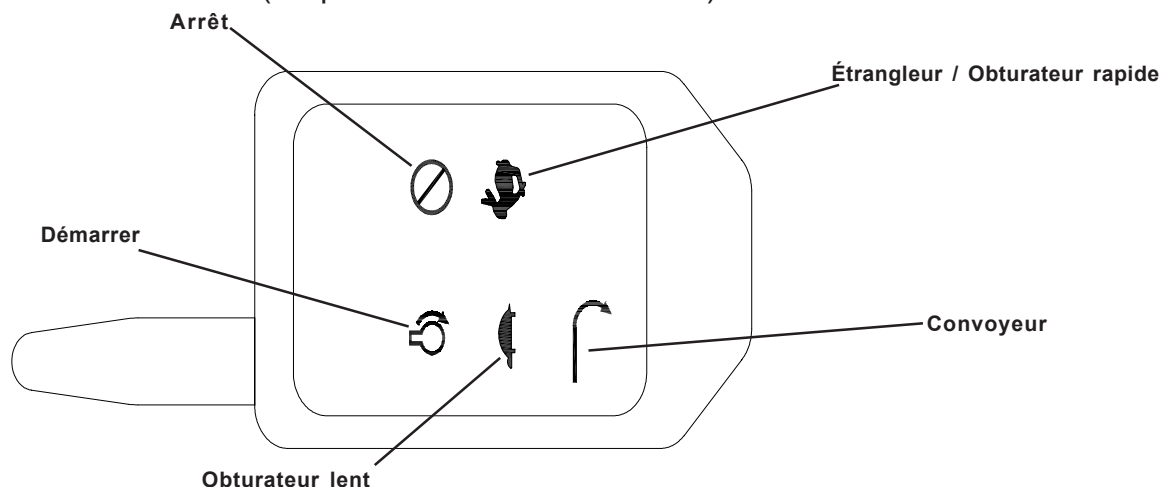

A. MARCHE/ARRÊT Alimentation du moteur activée (prêt à démarrer). Le moteur de l'épandeur n'est pas en marche. Le convoyeur de l'épandeur n'est pas embrayé.

B. DÉMARRER (moteur uniquement)
1. Ouvre la soupape d'arrêt du carburant sur le moteur.
ÉTRANGLEUR (moteur à froid.)
Maintenez enfoncé pendant 5 secondes pour déplacer l'actionneur de l'obturateur à la position d'étranglement.

REMARQUE : L'étranglement d'un moteur chaud peut être inutile.

4. DÉMARRER Enfoncez le bouton jusqu'au démarrage du moteur.
5. TORTUE Réduit la vitesse de l'obturateur - rajustez alors que le moteur se réchauffe. Fera cesser la fonction d'étranglement des gaz. Augmente la vitesse de l'obturateur.
LAPIN

C. POUR ENGAGER LE CONVOYEUR DE L'ÉPANDEUR
1. CONVOYEUR Appuyez sur le commutateur CONVOYEUR seulement après que vous être assuré que personne ne se trouve dans le distributeur ou près du rouleau broyeur!

D. POUR CONTRÔLER LA VITESSE DU CONVOYEUR
1. LAPIN Maintenez enfoncé le bouton LAPIN pour augmenter la vitesse. Remarque : **NE MAINTENEZ PAS** le commutateur en position **ÉLEVÉE** après avoir atteint le régime moteur désiré, car vous étranglerez ou bloquerez le moteur.
2. TORTUE Maintenez enfoncé le bouton TORTUE pour réduire la vitesse.

E. POUR DÉSENGAGER LE CONVOYEUR DE L'ÉPANDEUR
1. CONVOYEUR Appuyez sur le bouton du convoyeur.

F. POUR COUPER LE MOTEUR
(avec ou sans le fonctionnement du convoyeur).
1. TORTUE Poussez sur le bouton lent de l'obturateur afin de réduire son réglage à ralentir (ceci empêche le noyage du moteur et le démarrage difficile).
2. ARRÊT Appuyez sur le bouton ARRÊT et maintenez-le enfoncé pendant cinq (5) secondes.

REMARQUE : Vous pouvez appuyer sur le bouton ARRÊT à tout moment pendant le fonctionnement de l'épandeur afin de couper l'alimentation de l'unité; cependant, vous devriez normalement suivre les étapes décrites à l'article F ci-dessus.

G. N'essayez pas de mettre en marche le moteur avec le convoyeur engagé.
H. Si l'unité doit être transportée lorsqu'elle n'est pas en marche, coupez la soupape d'arrêt du carburant sur le moteur.



AVERTISSEMENT!

1. Tout comme avec tout équipement à alimentation électrique, la sécurité est la préoccupation la plus importante.
2. Ne mettez pas en marche cet équipement jusqu'à ce que vous compreniez très bien comment il fonctionne.
3. Avant de mettre le moteur en marche, assurez-vous que personne ne se trouve derrière l'unité et qu'il n'y a personne à l'intérieur de l'unité!
4. Ne mettez pas le moteur en marche ou n'engagez pas le convoyeur (lequel est relié au rouleau broyeur) jusqu'à ce que tout le monde se trouve loin des pièces mobiles et du matériel projeté par le rouleau broyeur.

FONCTIONNEMENT DE L'ÉPANDÉUR

Fonctions du commutateur du tableau de commande de l'étrangleur électrique (facultatif) (Séquence des fonctionnements)

AVERTISSEMENT!

1. **Fonctions du commutateur électrique du panneau de commande de contrôle de puissance (facultatifs)**
(Ordre des opérations)

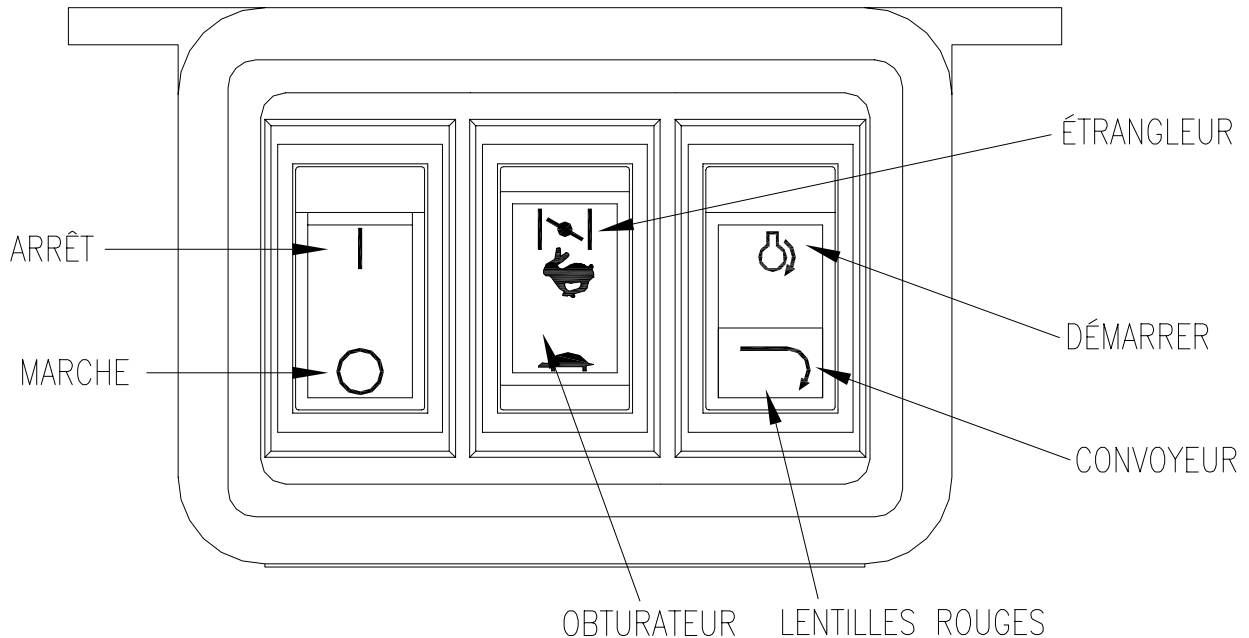

Fonctions du commutateur électrique de panneau de commande de contrôle de puissance (suite)

- A. **MARCHE/ARRÊT** Alimentation du moteur activée (prêt à démarrer). Le moteur de l'épandeur n'est pas en marche.
Le convoyeur de l'épandeur n'est pas embrayé.
- B. **DÉMARRER (moteur uniquement)**
 1. Ouvre la soupape d'arrêt du carburant sur le moteur.
 2. **MARCHE** Le commutateur en marche enfoncé.
 3. **Étrangleur** (moteur froid) Maintenez enfoncé pendant 5 secondes pour déplacer l'actionneur de l'obturateur à la position d'étranglement.
REMARQUE : L'étranglement d'un moteur chaud peut être inutile.
 4. **Démarrer** Maintenez enfoncé jusqu'à ce que le moteur démarre.
 - 4a. Sur des modèles avec 6.5 CV à des températures sous les moins 20° F (moins 29° C) il peut être nécessaire de mettre en marche le moteur manuellement.
 5. **Tortue** Réduit la vitesse de l'obturateur - rajustez alors que le moteur se réchauffe.
Fera cesser la fonction d'étranglement des gaz.
 - Lapin** Augmente la vitesse de l'obturateur.
- C. **POUR ENGAGER le convoyeur de l'épandeur**
 1. Appuyez sur le commutateur du **CONVOYEUR** seulement après que vous êtes sûr que personne n'est dans le distributeur ou s'approche du rouleau broyeur ! Ceci allume le voyant de signalisation rouge, si la lumière ne s'allume pas, vérifiez si elle fonctionne convenablement.
- D. **POUR CONTRÔLER la vitesse du convoyeur.**
 1. Maintenez enfoncé le bouton **LAPIN** pour augmenter la vitesse. **REMARQUE :** Ne maintenez pas le commutateur en position **ÉLEVÉE** après avoir atteint le régime moteur désiré, car vous étranglerez et/ou bloquerez le moteur.
 2. Maintenez enfoncé le bouton **TORTUE** pour diminuer la vitesse.

OPÉRATION DE L'ÉPANDEUR

- E. POUR DÉSENGAGER le convoyeur de l'épandeur.
1. Tapez sur le bouton DÉMARRER momentanément de sorte que le voyant rouge de signalisation s'éteigne. N'enfoncez pas entièrement le bouton DÉMARRER, seulement à moitié enfoncé est nécessaire. Seul le convoyeur s'arrête, le moteur lui continue de tourner.
- F. POUR COUPER LE MOTEUR (avec ou sans le fonctionnement du convoyeur).
1. Diminuer le bouton LENT de l'obturateur afin de réduire son réglage à ralentir (ceci empêche le noyage du moteur et le démarrage difficile).
 2. Appuyez sur la position ARRÊT sur le bouton MARCHE/ARRÊT.

REMARQUE : Le bouton ARRÊT peut être enfoncé à tout moment pendant l'opération de l'épandeur pour couper la puissance à l'unité. Cependant, vous devriez normalement utiliser les étapes sous F ci-dessus. (Une fois que le bouton arrêt est enfoncé - la procédure de démarrage doit être suivi pour le redémarrage du moteur.)

- G. N'essayez pas de mettre en marche le moteur avec le convoyeur engagé. (Le voyant du commutateur du convoyeur s'allumera pour indiquer qu'il est en marche).
- H. Si l'unité doit être transportée lorsqu'elle n'est pas en marche, coupez la soupape d'arrêt du carburant sur le moteur.



AVERTISSEMENT!

1. Tout comme avec tout équipement à alimentation électrique, la sécurité est la préoccupation la plus importante.
2. Ne mettez pas en marche cet équipement jusqu'à ce que vous compreniez très bien comment il fonctionne.
3. Avant de mettre le moteur en marche, assurez-vous que personne ne se trouve derrière l'unité et qu'il n'y a personne à l'intérieur de l'unité!
4. Ne mettez pas le moteur en marche ou n'engagez pas le convoyeur (lequel est relié au rouleau broyeur) jusqu'à ce que tout le monde se trouve loin des pièces mobiles et du matériel projeté par le rouleau broyeur.

OPÉRATION DE L'ÉPANDEUR

- A. Mettez en marche le moteur et engagez l'embrayage. La quantité de matériel distribué varie selon la vitesse du moteur et l'ouverture de la porte. La diminution des T/MIN et/ou la hauteur de la porte diminueront la quantité distribuée; L'inverse est aussi vrai. Veuillez prendre note que l'embrayage électrique peut être engagé ou désengagé à tout moment et à n'importe quels tours/minute du moteur. Cependant, puisque le temps d'enclenchement et de couple est presque instantané, pour éviter l'échec prématuré de la chaîne du rouleau broyeur et la perte de tension de la chaîne, nous recommandons que l'embrayage électrique soit engagé au plus bas T/MIN possible sans noyer le moteur.

Si le camion doit être conduit pendant une période prolongée alors que l'épandeur ne fonctionne pas, IL EST RECOMMANDÉ de fermer l'admission d'essence à l'entrée du carburateur pour empêcher le trop plein du carburateur avec du carburant.

Avant de charger l'épandeur pour la première fois, avancez et arrêtez le convoyeur plusieurs fois afin de roder l'embrayage.



AVERTISSEMENT!

TENEZ-VOUS TOUJOURS À UNE DISTANCE SÉCURITAIRE DU ROULEAU BROYEUR LORSQU'IL EST ACTIONNÉ TOUJOURS PORTER UNE PROTECTION OCULAIRE EN DEHORS DE LA CABINE DU CAMION TANDIS QUE L'ÉPANDEUR FONCTIONNE.

- B. Le modèle de diffusion dépend des réglages et de la vitesse TPM du rouleau broyeur. La largeur maximum de diffusion est de 30 pi.
1. L'accélération ou le ralentissement du moteur augmentera ou diminuera la largeur du modèle de diffusion.
 2. Les ajustements internes de la chicane déplaceront le modèle de diffusion vers la droite ou la gauche.
 3. Les ajustements externes de la chicane bloqueront la diffusion au côté droit ou au côté gauche.

AJUSTEMENTS DE LA CHICANE DU MODÈLE DÉSIRÉ DE DIFFUSION		
	INTERNE	EXTERNE
CENTRÉ DERRIÈRE LE CAMION	TOUS LES DEUX VERS LE BAS	TOUS LES TROIS VERS LE HAUT
DERRIÈRE LE CAMION ET À GAUCHE	MD - VERS LE BAS MG - VERS LE HAUT	MD - VERS LE BAS MG - VERS LE HAUT
DERRIÈRE LE CAMION ET À DROITE	MD - VERS LE HAUT MG - VERS LE BAS	MD - VERS LE HAUT MG - VERS LE BAS
ANDAIN DERRIÈRE LE CAMION	MD - VERS LE BAS MG - VERS LE BAS	TOUT - VERS LE BAS

4. Des chicane externes peuvent être abaissées dans une position intermédiaire afin de dévier vers le bas des particules qui peuvent autrement laisser le rouleau broyeur dans une trajectoire élevée.

BULLETIN D'ENTRETIEN NO. 178

1.8, 2.0 et distributeur d'épandeur d'insertion MDV

La corporation d'Amérique des moteurs Briggs & Stratton et Honda ont déclaré dans leurs manuels :

NE TRANSPORTEZ PAS LE MOTEUR AVEC DU CARBURANT DANS LE RÉSERVOIR OU AVEC LA SOUPAPE DE FERMETURE DE CARBURANT OUVERTE.

Le manque de faire ceci peut faire remplir le carter de moteur avec du carburant. Si ceci se produit, la garantie du moteur sera annulée par le fabricant du moteur. Il est de la responsabilité de l'utilisateur de s'assurer que la soupape de fermeture de carburant est fermée quand le moteur n'est pas en fonction.

ENTRETIEN



AVERTISSEMENT!

N'ESSAYEZ PAS DE SOULEVER L'ÉPANDEUR PAR LES CROCHETS CENTRAUX OU LES CROCHETS DE COIN AVEC DU MATÉRIEL DANS L'ÉPANDEUR.
AVANT DE COMMENCER N'IMPORTE QUEL ENTRETIEN SUR L'ÉPANDEUR, DÉBRANCHEZ LES CÂBLES DE LA BATTERIE.

1. Graissez les roulements intermédiaires sur l'arbre de sortie intermédiaire, les roulements externes de la boîte à engrenage sur l'arbre de sortie, et les deux roulements du rouleau broyeur toutes les dix heures d'opération.
2. **ATTENTION!** Un surplus de graisse pourrait endommager les joints. La boîte à engrenages doit être remplie jusqu'à la prise de niveau d'huile de lubrifiant à engrenages de type SAE 90. Gardez l'évent propre.
3. Le relâchement des chaînes de traînage sur les V-boîtes devrait être vérifié périodiquement et repris si la distance entre la ligne centrale de la roue dentée arrière et le point où la chaîne entre en contact avec la bride inférieure longitudinale est moins de huit (8) pouces. **ATTENTION!** Un serrage excessif de la chaîne du convoyeur peut poser des problèmes sérieux à la transmission. Au-dessus la distance ne doit pas dépasser 20 pouces.
4. Si l'épandeur est muni d'un moteur à essence, il doit être entretenu selon les directives du fabricant du moteur. (un manuel des directives et des pièces est inclus).
5. La tension de la courroie en V doit être maintenue. La courroie en V peut être ajustée en desserrant les boulons de retenue du moteur et en glissant le moteur au besoin. **ATTENTION!** Un serrage excessif de la courroie en V peut endommager la boîte à engrenage.
6. La tension de la chaîne à rouleaux doit être maintenue. Elle est ajusté en desserrant les roulements de support du rouleau broyeur et en glissant les roulements. Assurez-vous que l'arbre du rouleau broyeur est droit vers le haut et vers le bas avant de resserrer. Lubrifiez la chaîne souvent et à la fin de la saison.
7. Lorsque la boîte est non utilisée, elle devrait être lavée. Si la boîte est entreposée, toutes les surfaces devraient être huilées ou peintes après le lavage.
8. Pour les ÉPANDEURS HYDRAULIQUES, maintenez le niveau d'huile rempli au trois quarts (3/4) dans le réservoir avec une huile hydraulique non moussante propre de qualité supérieur; viscosité recommandée 100-200 SSU. La température de fonctionnement devrait être limitée à 180°F. Remplacez le filtre numéro 62382 au moins deux fois par an.
9. Si la chaîne devient collée ou « gelée » au plancher à tel point que le système d'entraînement ne peut pas tirer la charge, n'essayez jamais de libérer la chaîne à l'aide d'une clé à tuyau ou tout autre outil sur l'arbre de sortie. La boîte à engrenages est conçue pour accepter le couple de l'arbre d'entrée uniquement. Les tentatives pour tourner l'arbre de sortie endommageront les engrenages, annulant ainsi la garantie.
10. Afin de réduire au minimum les problèmes et de prolonger la vie de l'embrayage électrique, ce qui suit est fortement recommandé.
 - a. Avant de démarrer l'unité, assurez-vous que la chaîne de traînage est libre (non collée ou « gelée » au plancher). Si la chaîne de traînage est coincée, cela pourrait endommager l'embrayage.

LISTE DE PIÈCES POUR L'ASSEMBLAGE DU DISTRIBUTEUR MOTORISÉ

Honda 50 po de large/grille supérieure d'une seule pièce (acier inoxydable)
2,0 V Cu (65003)

<u>ARTICLE</u>	<u>NO. DE PIÈCE</u>	<u>QTÉ.</u>	<u>DESCRIPTION</u>
1	63824	1	Distributeur 8 pi PV (2,0 V Cu), soudé
N/I	63301	3	Contre-écrou, 5/16-18 po insertion en nylon, SS
5	63309	4	Rondelle frein, 5/16 po fente moy., ZP
7	62641	28	Écrou, 5/16-18 po joue dentelée, SS
8	63180	8	Boulon, 1/2-13 X 1 1/2 po chariot à gorge courte
9	62754	8	Écrou, 1/2-13 po joue dentelée, SS
10	62326	2	Vis, 1/2-13 X 6 po Tar, SS
11	62336	4	Écrou de blocage, 1/2-13 po hexagonal, SS
12	63177	1	Sous-assemblage, boîte à engrenages
12a	61163	1	Roulement, 1 1/4 po
12b	63100	2	Roue dentée, machinée
12c	62000	2	Clé, 1/4 po carré x 2 po
12d	63410	1	Assemblage boîte à engrenages 20:1
12e	63685	1	Roue dentée, 40B13-1 po
12f	61201	1	Clé, 1/4 po x 7/8 po Woodruff
12g	63123	2	Vis de pression, 3/8 po-16 x 3/8 po Al Hd
12h	62769	1	Collier, ensemble 1 po
13	62750	4	Boulon, 1/2 po -13 X 3/4 po HH, SS
14	62770	4	Rondelle frein, 1/2 po fente moy., SS
15	63264	1	Garde de convoyeur, moulé
16	62638	3	Contre-écrou, 3/8 po -16 insertion en nylon, SS
17	62771	4	Vis, fendue 3/8 po -16 X 1 1/4 po FH, SS
18	62695	6	Boulon, 3/8 po -16 X 1 1/4 po, HH SS
19	62743	5	Écrou, 3/8 -16 po joue dentelée, SS
20	62129	1	Chaîne de traînage 8 pi, soudée
20a	62342	1	Tringlerie simple a/barre, soudé
20b	62002	2	Raccordement seulement, tringlerie
20c	61204	2	Goupille, principale pour chaîne sans clavette transversale
	62755	2	Goupille, clavette transversale seulement
22	62640	14	Boulon, 5/16 po X -18 1/4 po, chariot SS
23	63830	2	Garde chaîne, 8 pi PV.
24	63836	1	Plancher moulé, 8 pi, SS.
25	61162	1	Courroie en V, BX-48
N/I	63166	1	Câble, Commande - épandeur
N/I	63834	1	Carton, d'expédition
28a	63844	1	Chaîne, Rouleau no. 40-56 Pas a/c
	63835	2	Sac, quincaillerie
	62738	1	Câble, feu d'arrêt
29	62752	1	Boulon, 5/16 po-18 X 3/4 po HH, SS
30	61168	1	Couvercle, d'embrayage
31	61176	1	Retenue, d'embrayage
32	62772	3	Boulon, 1/2 po-20 X 1 po HH, SS
34	62690	3	Écrou, 1/4 po-20 joue dentelée, SS
35	63171	1	Moteur (Honda) 11 CV, avec décals.
36	61196	1	Clé, 1/4 po carré x 1 po
37	61177	1	poulie, meneuse
N/I	62773	3	Boulon, 5/16 po-18 X 1 1/2 po, HH SS
39	61205	1	Boulon, « L »
40	63173	2	Rondelle plate, 5/16 po filet U.S.S., SS
41	62765	1	Oeillet, 7/8 po X 1 5/8 po

C/N = COMME NÉCESSAIRE
N/I = NON ILLUSTRÉ

DISTRIBUTEUR ÉPANDEUR MOTORISÉ - HONDA

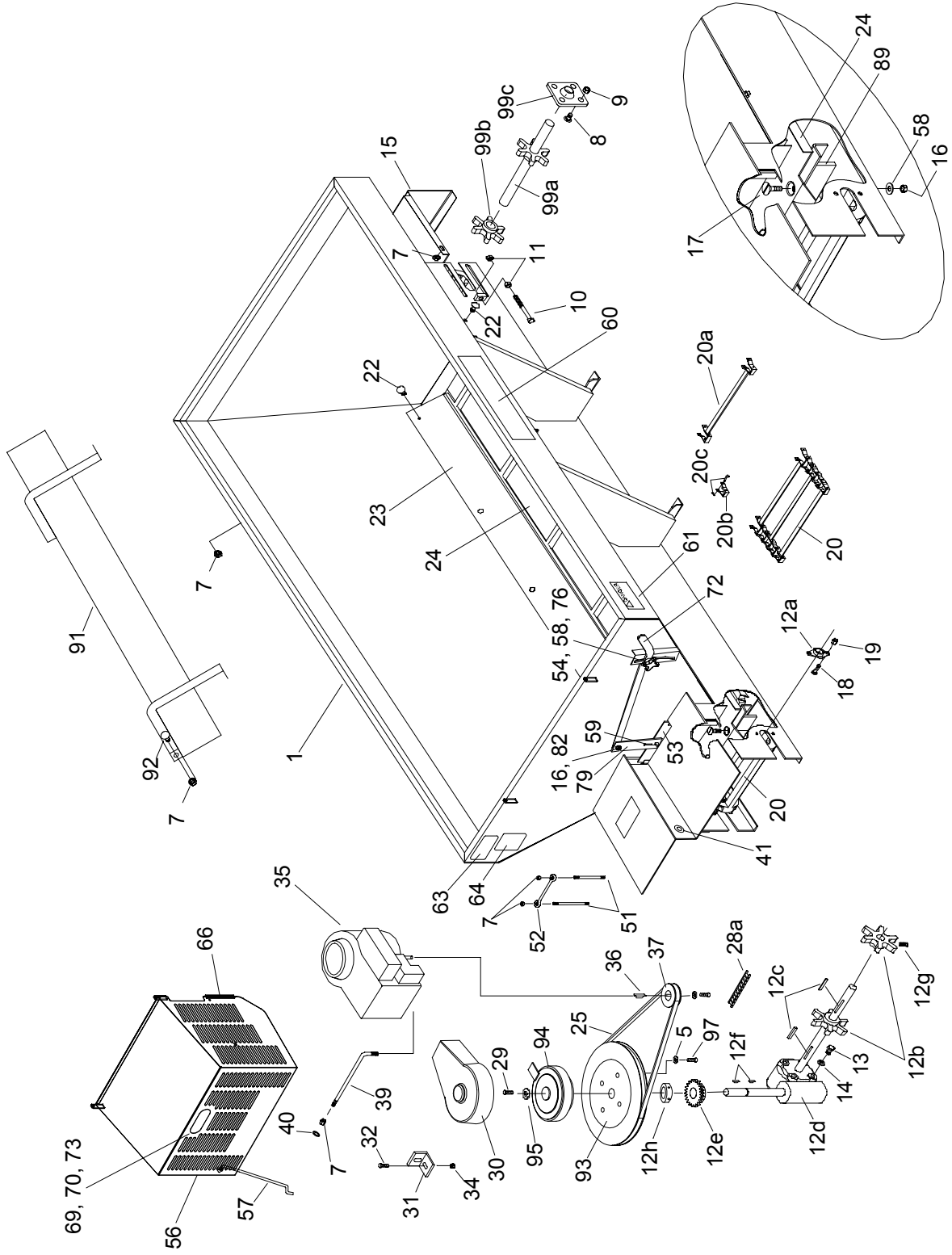

LISTE DES PIÈCES POUR MOTEUR ASSEMBLAGE DU DISTRIBUTEUR

Honda 50 po de large/grille supérieur d'une seule pièce (Acier inoxydable)
2,0 V Cu (65003)
(Continu)

<u>ARTICLE</u>	<u>NO. DE PIÈCE</u>	<u>QTÉ.</u>	<u>DESCRIPTION</u>
N/I	62040	1	Câble, batterie-noir
N/I	63130	1	Câble, batterie-rouge
N/I	62192	1	Attache, Nylon 14 po
N/I	62652	1	Étrier, Cousiné 1/2 po, SS
N/I	63883	6	Attache, Nylon 7 po
51	61206	2	Tige, batterie
52	62767	1	Retenue
53	63822	1	Clapet, soudé, SS
54	61169	1	Vis de blocage à 4 bras
56	63021	1	Défecteur, soudé, SS
57	61215	1	Tige, Prop
58	22230	4	Rondelle plate, 3/8 po filet U.S.S., SS
59	62691	1	Goupille, 1/8 X 1 po clavette transversale, SS
60	63845	3	Décalque, logo de magnum
61	62009	3	Décalque, convoyeur danger
N/I	62768	1	Décalque, essence seulement
63	63846	1	Décalque, étiquette de série magnum
64	62007	1	Décalque, attention
N/I	00122-152-01	1	Manuel d'instruction, magnum PV
66	63128	2 pi	Vinyle, coupé
69	62364	1	Câble, puissance d'éclairage
70	62715	1	Oeillet, montage
N/I	63880	,25 Pintes	Huile moteur, 5W30
72	63828	1	Poignée, clapet, moulé
73	62714	1	Feu, d'arrêt (monté en hauteur au centre)
N/I	62808	1	Rondelle plate, 7/16 po SS
76	62746	1	Boulon, 3/8-16 X 1 po Chariot, SS
79	63817	1	Barre, liaison, SS
N/I	62706	1	Boyau, 5/16 X 13 po (1) boyau de drainage
N/I	62705	1	Bouchon, 37 Deg. Jic
N/I	62707	1	Boulon, Banjo 14mm
N/I	62704	1	Rondelle, scelleur 14mm
82	62813	1	Boulon, 3/8-16 X 1 1/4 po, chariot SS
N/I	63125	1	Soufflet, câble de batterie en position verticale
N/I	63884	3	Soufflet, Câble d'alternateur
89	62354	1	Racleur, chaîne
N/I	63201	1	Grille, 8 pi, soudée
91	63184	1	Glissière à queue d'aigle, 8 pi, soudée
92	63175	4	Boulon, 5/16-18 X 1 po Chariot, SS
93	61161	1	poulie, meneuse
94	61167	1	Embrayage, électrique
95	63103	1	Rondelle, plate, retenue d'embrayage
97	62634	3	Vis, 5/16-18 X 5/8 po bouchon de douille
N/I	61201	1	Clé, 1/4 po x 7/8 po Woodruff
99	63179	1	Assemblage, support à 4 boulons
99a	62370	1	Arbre de support, soudé
99b	61171	1	Roue dentée, chaîne de traînage
99c	62355	2	Roulement, 1 1/4 po
N/I	62804	1	Mode d'emploi (Honda)

C/N = COMME NÉCESSAIRE
N/I = NON ILLUSTRÉ

DISTRIBUTEUR ÉPANDÉUR MOTORISÉ - HONDA

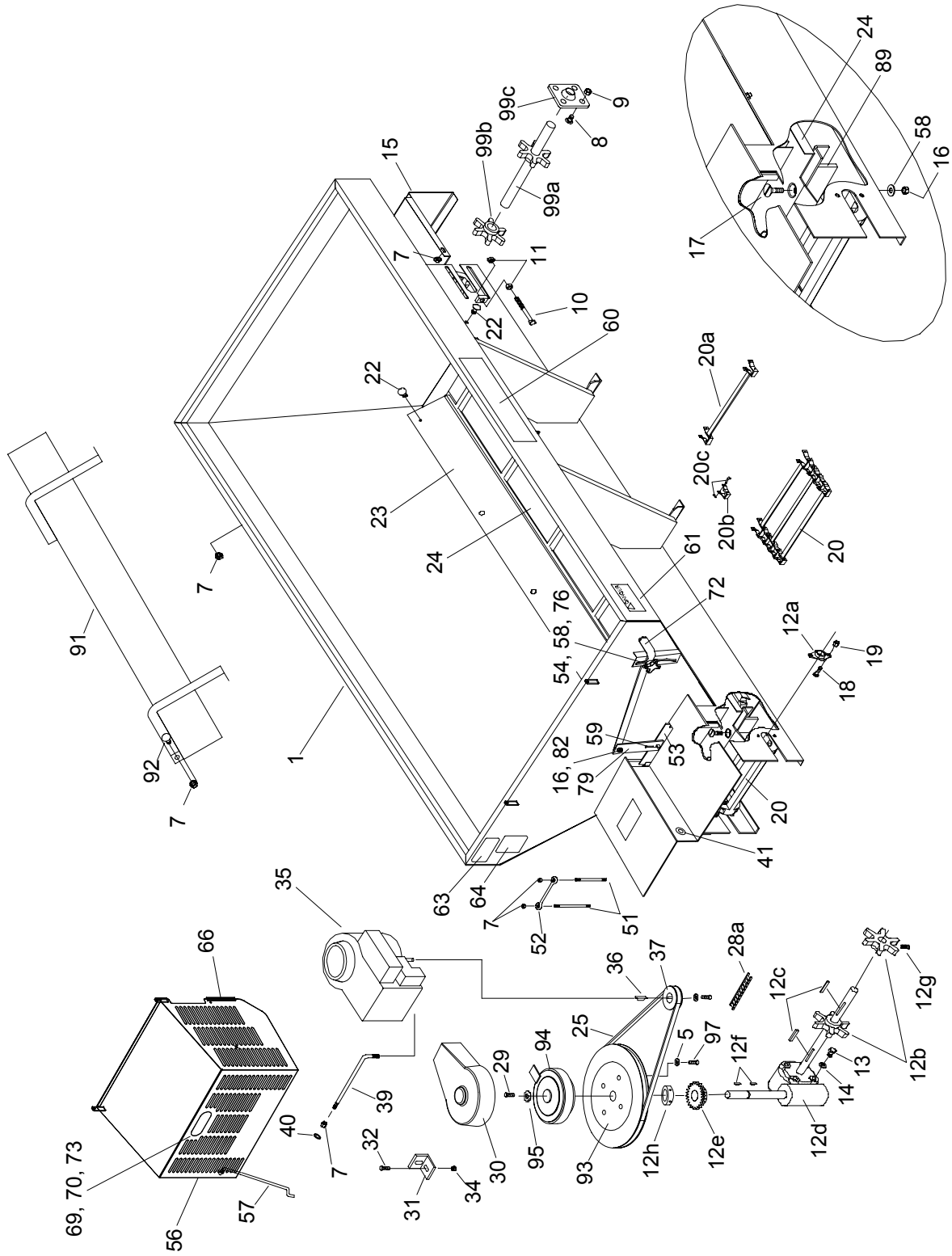

LISTE DE PIÈCES POUR L'ASSEMBLAGE DU DISTRIBUTEUR MOTORISÉ

Honda 50 po de large/grille supérieur d'une seule pièce (Acier inoxydable)
2,0 V Cu (65003)
(Continu)

<u>ARTICLE</u>	<u>NO. DE PIÈCE</u>	<u>QTÉ.</u>	<u>DESCRIPTION</u>
N/I	62702	1	Bouchon, Drainage (Taraudé Honda)
N/I	62720	1	Tringlerie, obturateur
N/I	62718	1	Support, Actionneur, Honda
N/I	62719	1	Levier de puissance, Rallonge, Honda
N/I	63843	1	Assemblage, chariot élévateur arrière PV CS
N/I	63174	2	Boulon, 5/16-24 X 1 po HH, SS
N/I	62657	4	Boulon, 3/8-16 X 4 po HH, SS
N/I	62649	5	Vis, no. 8-32 X 3/4 po Phillips Ronde, SS
N/I	63121	2	Vis, 2-56 X 3/8 SR SS
N/I	62799	4	Boulon, M5 X 25 HH SS
N/I	62650	5	Contre-écrou, no. 8/-32 insertion en nylon, SS
N/I	63122	2	Écrou, 2-56 Nylon contre-écrou
N/I	20326	3	Rondelle frein, 5/16 po fente moy., SS
N/I	62800	2	Rondelle frein, no. 10 fente moy., SS
N/I	62801	2	Rondelle plate, no. 10 SS
N/I	62651	3	Rondelle plate, no. 8 SS
N/I	62339	2	Douille, cale d'espacement, SS
N/I	62644	1	Décalque, garantie de moteur
N/I	62643	1	Décalque, interruption de carburant
N/I	63165	1	Moteur, actionneur
N/I	63881	1	Glissière, 8'
N/I	63882	1	Couvercle, entreposage PV
N/I	62183	6	Attache, nylon 5 1/2 po
N/I	62725	1	Fixation, prop tige
N/I	63688	1	Télécommande

C/N = COMME NÉCESSAIRE
N/I = NON ILLUSTRÉ

DISTRIBUTEUR ÉPANDÉUR MOTORISÉ - BRIGGS & STRATTON

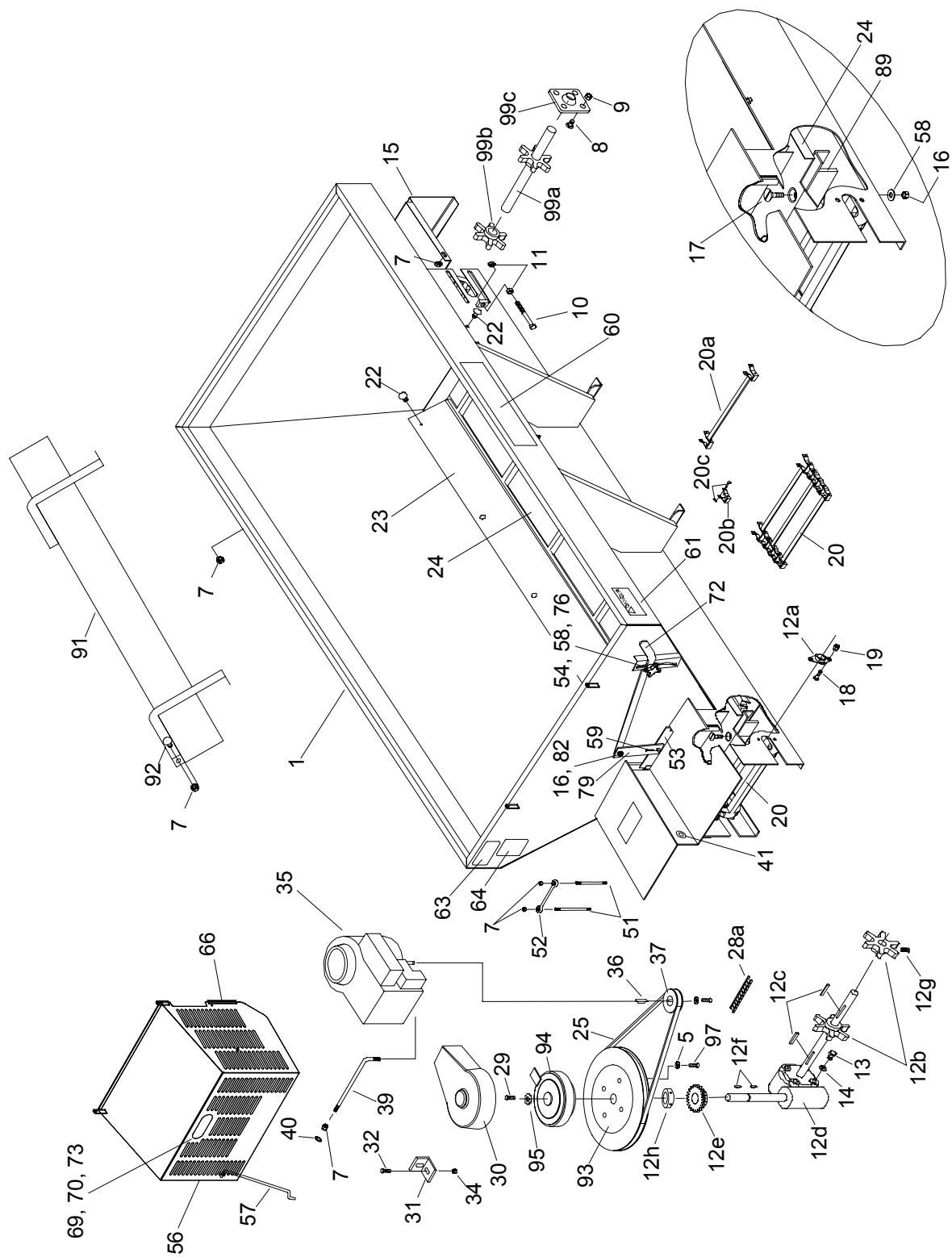

LISTE DE PIÈCES POUR L'ASSEMBLAGE DU DISTRIBUTEUR MOTORISÉ

Briggs & Stratton 50 po de large/grille supérieur d'une seule pièce (Acier inoxydable)
2,0 V Cu (63808)

<u>ARTICLE</u>	<u>NO. DE PIÈCE</u>	<u>QTÉ.</u>	<u>DESCRIPTION</u>
1	63823	1	Distributeur 8 pi PV (2,0 V Cu), soudé
N/I	63301	3	Contre-écrou, 5/16 po -18 insertion en nylon, SS
5	63309	4	Rondelle frein, 5/16 po fente moy., SS
7	62641	28	Écrou, 5/16 po-18 joue dentelée, SS
8	63180	8	Boulon, 1/2-13 X 1 1/2 po chariot à gorge courte
9	62754	8	Écrou, 1/2-13 po joue dentelée, SS
10	62326	2	Boulon, 1/2-13 X 6 po Tar, SS
11	62336	4	Écrou, 1/2-13 po hexagonal, SS
12	63177	1	Sous-assemblage, boîte à engrenages
12a	61163	1	Roulement, 1 1/4 po
12b	63100	2	Roue dentée, machinée
12c	62000	2	Clé, 1/4 po carré x 2 po
12d	63410	1	Assemblage boîte à engrenages 20:1
12e	63685	1	Roue dentée, 40B13-1 po
12f	61201	1	Clé, 1/4 po x 7/8 po Woodruff
12g	63123	2	Vis de pression, 3/8 po-16 x 3/8 po Al Hd
12h	62769	1	Collier, ensemble 1 po
13	62750	4	Boulon, 1/2 po-13 X 3/4 po HH, SS
14	62770	4	Rondelle frein, 1/2 po fente moy., SS
15	63264	1	Garde de convoyeur, moulé
16	62638	3	Contre-écrou, 3/8 po -16 insertion en nylon, SS
17	62771	4	Vis, fendue 3/8 po -16 X 1 1/4 po FH, SS
18	62695	6	Boulon, 3/8 po-16 X 1 1/4 po, HH SS
19	62743	5	Écrou, 3/8 po-16 joue dentelée, SS
20	62129	1	Chaîne de traînage 8 pi, soudée
20a	62342	1	Tringlerie simple a/barre, soudé
20b	62002	2	Raccordement seulement, tringlerie
20c	61204	2	Goupille, principale pour chaîne sans clavette transversale
	62755	2	Goupille, clavette transversale seulement
22	62640	14	Boulon, 5/16 po X -18 3/4 po, chariot SS
23	63830	2	Garde chaîne, 8 pi PV.
24	63836	1	Plancher moulé, 8 pi, SS.
25	61162	1	Courroie en V, BX-48
N/I	63166	1	Câble, Commande - épandeur
N/I	63834	1	Carton, d'expédition
28a	63844	1	Chaîne, Rouleau no. 40-56 Pas a/c
	63835	2	Sac, quincaillerie
	62738	1	Câble, feu d'arrêt
29	62752	1	Boulon, 5/16 po-18 X 3/4 po HH, SS
30	61168	1	Couvercle, d'embrayage
31	61176	1	Retenue, d'embrayage
32	62772	3	Boulon, 1/4 po-20 X 1 po HH, SS
34	62690	3	Écrou, 1/4 po-20 joue dentelée, SS
35	63311	1	Moteur, 10.5 CV (B & S) VS, INTEK
36	61196	1	Clé, 1/4 po carré x 1 po
37	61177	1	poulie, meneuse
N/I	62773	3	Boulon, 5/16 po-18 X 1 1/2 po, HH SS
39	61205	1	Boulon, « L »
40	63173	2	Rondelle plate, 5/16 po filet U.S.S., SS

C/N = COMME NÉCESSAIRE
N/I = NON ILLUSTRÉ

LISTE DE PIÈCES POUR L'ASSEMBLAGE DU DISTRIBUTEUR MOTORISÉ

Briggs & Stratton 50 po de large/grille supérieur d'une seule pièce (Acier inoxydable)
2,0 V Cu (63808)
(Continu)

<u>ARTICLE</u>	<u>NO. DE PIÈCE</u>	<u>QTÉ.</u>	<u>DESCRIPTION</u>
41	62765	1	Oeillet, 7/8 po X 1 5/8 po
N/I	61179	1	Solénoïde, mise à la terre
N/I	62040	1	Câble, batterie-noir
N/I	63130	1	Câble, batterie-rouge
N/I	61213	1	Câble, démarreur, 9 po - rouge
N/I	62192	1	Attache, Nylon 14 po
N/I	62652	1	Étrier, Cousiné 1/2 po, SS
N/I	63883	6	Attache, Nylon 7 po
51	61206	2	Tige, batterie
52	62767	1	Retenue
53	63822	1	Clapet, soudé, SS
54	61169	1	Vis de blocage à 4 bras
56	63021	1	Défecteur, soudé, SS
57	61215	1	Tige, Prop
58	22230	4	Rondelle plate, 3/8 po filet U.S.S., SS
59	62691	1	Goupille, 1/8 X 1 po clavette transversale, SS
60	63845	3	Décalque, logo de magnum
61	62009	3	Décalque, convoyeur danger
N/I	62768	1	Décalque, essence seulement
63	63846	1	Décalque, étiquette de série magnum
64	62007	1	Décalque, attention
N/I	00122-152-01	1	Manuel d'instruction, magnum PV
66	63128	2 pi	Vinyle, coupé
69	62364	1	Câble, puissance d'éclairage
70	62715	1	Oeillet, montage
N/I	63880	,25 Pintes	Huile moteur, 5W30
72	63828	1	Poignée, clapet, moulé
73	62714	1	Feu, d'arrêt (monté en hauteur au centre)
N/I	62808	1	Rondelle plate, 7/16 po SS
76	62746	1	Boulon, 3/8-16 X 1 po Chariot, SS
79	63817	1	Barre, liaison, SS
N/I	62633	1	Boyau, 3/8 X 13 po (1) fil
N/I	62937	1	Coude, 3/8 po 90 Degrés
82	62813	1	Boulon, 3/8-16 X 1 1/4 po, chariot SS
N/I	63125	1	Soufflet, câble de batterie en position verticale
N/I	63884	3	Soufflet, Câble d'alternateur
89	62354	1	Racleur, chaîne
N/I	63201	1	Grille, 8 pi, soudée
91	63184	1	Glissière à queue d'aigle, 8 pi, soudée
92	63175	4	Boulon, 5/16-18 X 1 po Chariot, SS
93	61161	1	poulie, meneuse
94	61167	1	Embrayage, électrique
95	63103	1	Rondelle, plate, retenue d'embrayage
97	62634	3	Vis, 5/16-18 X 5/8 po bouchon de douille
N/I	61201	1	Clé, 1/4 po x 7/8 po Woodruff
99	63179	1	Assemblage, support à 4 boulons
99a	62370	1	Arbre de support, soudé
99b	61171	1	Roue dentée, chaîne de traînage
99c	62355	2	Roulement, 1 1/4 po

C/N = COMME NÉCESSAIRE
N/I = NON ILLUSTRÉ

DISTRIBUTEUR ÉPANDEUR MOTORISÉ - BRIGGS & STRATTON

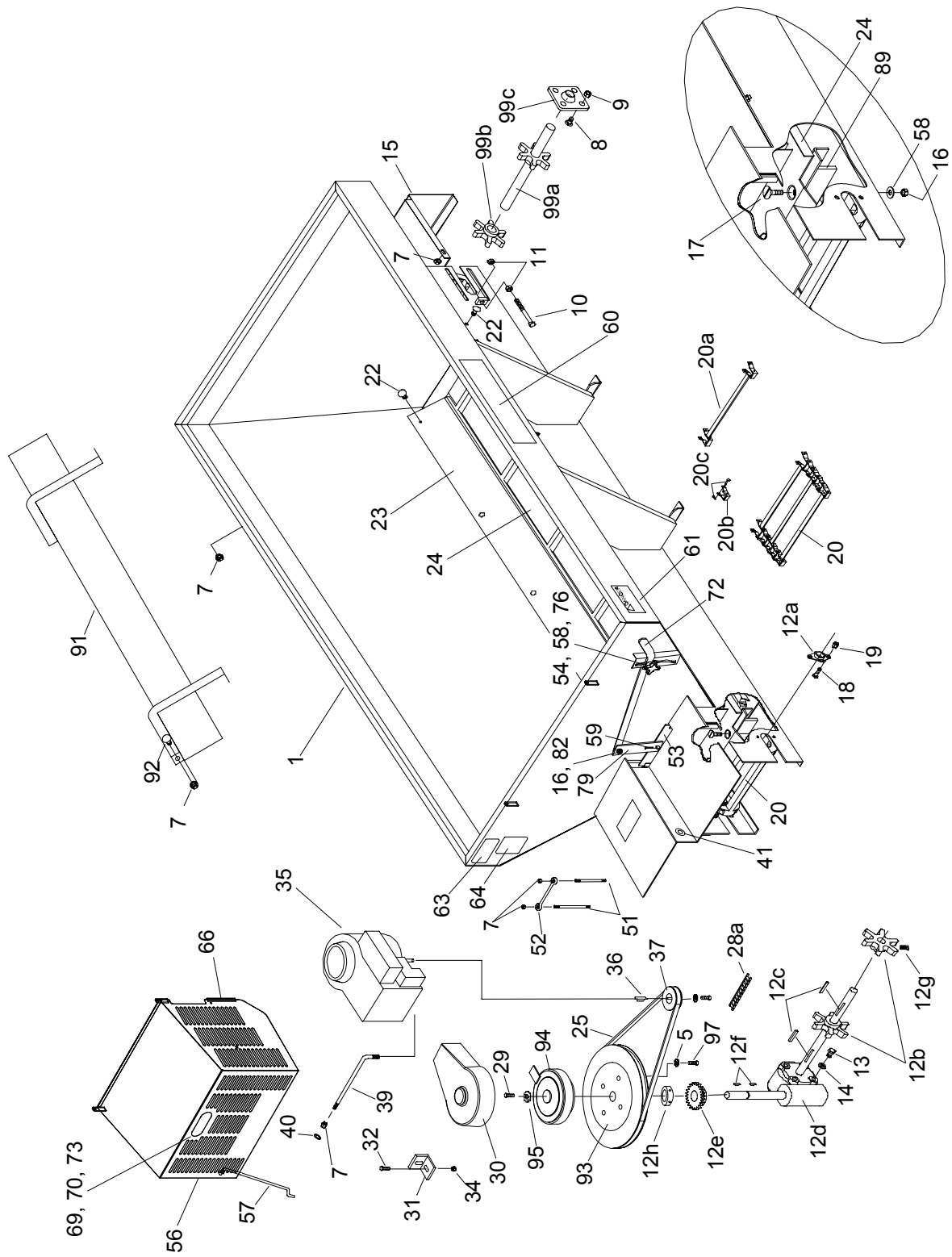

LISTE DE PIÈCES POUR L'ASSEMBLAGE DU DISTRIBUTEUR MOTORSÉ

Briggs & Stratton 50 po de large/grille supérieur d'une seule pièce (Acier inoxydable)
2,0 V Cu (63808)
(Continu)

<u>ARTICLE</u>	<u>NO. DE PIÈCE</u>	<u>QTÉ.</u>	<u>DESCRIPTION</u>
N/I	62725	1	Fixation, prop tige
N/I	62644	1	Décalque, garantie de moteur
N/I	62643	1	Décalque, interruption de carburant
N/I	62646	2	Vis, no. 10-32 PPH Machinée
N/I	63165	1	Moteur, actionneur
N/I	62648	1	Tringlerie, obturateur
N/I	62645	1	Support, Actionneur, Briggs & Stratton
N/I	62649	5	Vis, no. 8-32 X 3/4 po Phillips Ronde, SS
N/I	62651	3	Rondelle plate, no. 8 SS
N/I	62650	5	Contre-écrou, no. 8/-32 insertion en nylon, SS
N/I	62803	1	Mode d'emploi, Assemblage, B&S
N/I	62183	6	Attache, nylon 5 1/2 po
N/I	63131	1	Assemblage, fil mise à la terre
N/I	63688	1	Télécommande
N/I	63881	1	Glissière, 8'
N/I	63882	1	Couvercle, entreposage PV
N/I	62657	4	Boulon, 3/8-16 X 4 po CA
N/I	62803	1	Mode d'emploi (Briggs & Stratton)

C/N = COMME NÉCESSAIRE
N/I = NON ILLUSTRÉ

ASSEMBLAGE DE BOÎTE À ENGRENAGE SUPÉRIEUR

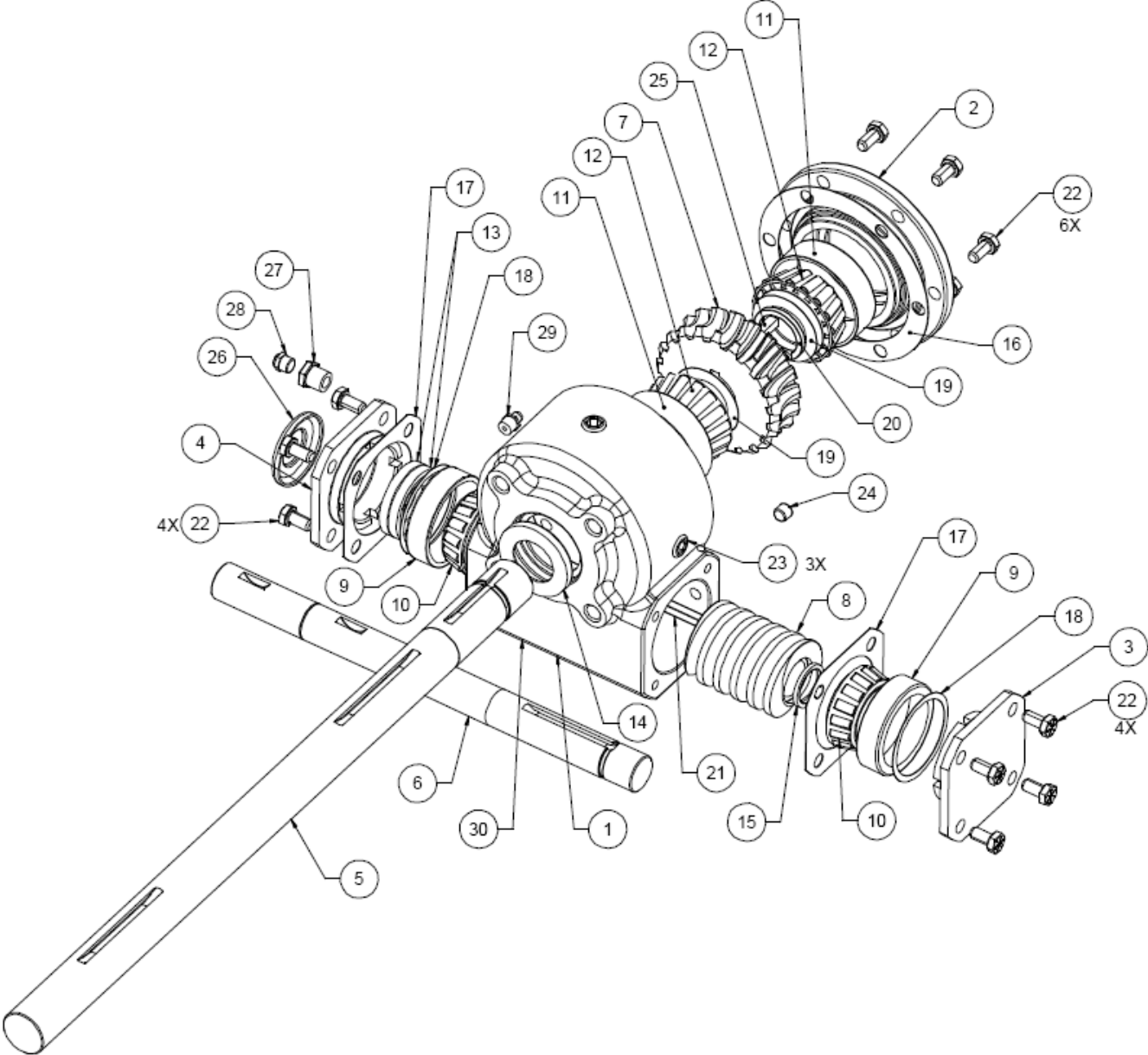

LISTE DES PIÈCES POUR UN ASSEMBLAGE SUPÉRIEUR DE LA BOÎTE À ENGRENAGES

(63419)

<u>ARTICLE</u>	<u>NO. DE PIÈCE</u>	<u>QTÉ</u>	<u>DESCRIPTION</u>
1	63849	1	logement
2	63850	1	Couvercle
3	63851	1	Bouchon d'extrémité
4	63852	1	Bouchon d'extrémité, à travers
5	63853	1	Arbre de sortie
6	63854	1	Arbre d'entrée
7	63855	1	Engrenage, roue, MG
8	63856	1	Engrenage, vis sans fin, MG
9	63857	2	Roulement, coupelle d'entrée
10	63858	2	Roulement, Cône d'entrée
11	63859	2	Roulement, coupelle de sortie
12	63860	2	Roulement, cône de sortie
13	63861	2	Joint, d'entrée
14	63862	1	Joint, de sortie
15	63863	1	Bague de retenue, d'entrée
16	63864	1	Joint statique, Couvercle
17	63865	2	Joint statique, d'entrée
18	63866	AR	Cale, d'entrée
19	63867	AR	Cale, de sortie
20	63868	1	Bague de retenue, de sortie
21	63869	1	Clé, d'entrée 1/4 x 1/4, 2,0
22	63870	14	vis à tête hexagonale 5/16-18 X ,62 RG 8
23	63871	4	Bouchon, 3/8-18 NPT
24	63872	1	Bouchon, 1/8-27 NPT
25	63873	1	Clé, de sortie 1/4 x 1/4, 1,08
26	63874	1	Garde pointe
27	63875	1	Douille, 3/8 po X 1/8 po
28	63876	1	Bouchon en relief 5-PSI
29	63877	1	Embout de graissage
30	63878	1	Étiquette
31	63879	8 ONCES	Huile, EP 85W140

LISTE DE PIÈCES POUR ROULEAU BROYEUR ASSEMBLAGE COURT

(VERSION ORIGINALE DE LA NORME)

<u>ARTICLE</u>	<u>PIÈCE. NO.</u>	<u>QTÉ.</u>	<u>DESCRIPTION</u>
	62506	1	Assemblage court du rouleau broyeur (SS).
1	62779	1	• Armature du rouleau broyeur (acier inoxydable), soudée
2	61151	1	• arbre, rouleau broyeur, long 24 po
3	62146	1	• Disque, rouleau broyeur en poly
4	62356	2	• Roulement
5	63819	1	• Déflecteur gauche (acier inoxydable), soudé
6	63818	1	• Déflecteur droit (acier inoxydable), soudé
7	63820	1	• Déflecteur arrière (acier inoxydable), soudé
8	62313	3	• Barre de tringlerie, S3
9	61232	11	• Anneau de retenue en épingle à cheveux
10	62007	1	• Décalque, attention
11	62006	1	• Décalque, danger
12	61196	1	• Clé, 1/4 po carré x 1 po
13	63685	1	• Roue dentée meneuse 40 B 13 x 1 po
14	62358	2	• Ressort, compression
15	62780	1	• Sac, quincaillerie
16	63825	1	• Poignée droite (acier inoxydable), soudée
17	63349	2	• Plaque de déflecteur (acier inoxydable)
18	63826	1	• Poignée gauche (acier inoxydable), soudée

ASSEMBLAGE DU ROULEAU BROYEUR STANDARD - INTERMÉDIAIRE

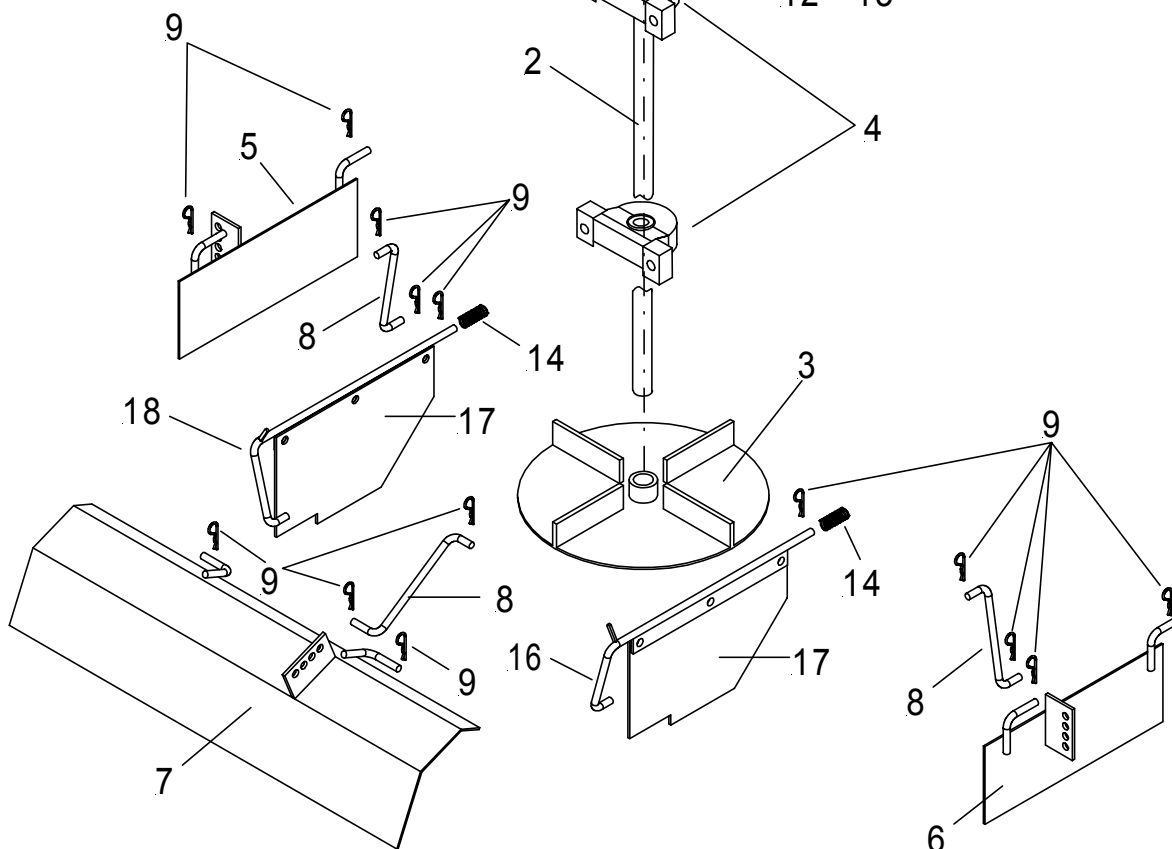
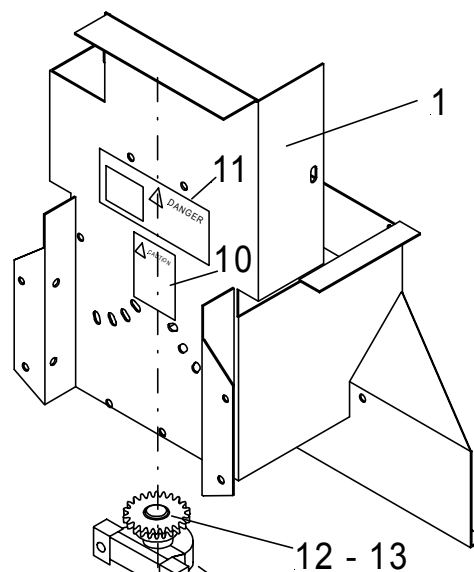
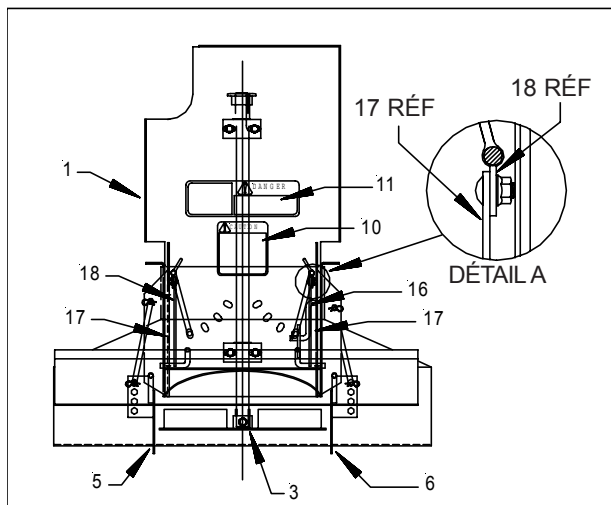

LISTE DE PIÈCES POUR ROULEAU BROYEUR INTERMÉDIAIRE PROLONGÉ - STANDARD (NOUVEAU)

<u>ARTICLE</u>	<u>NO. DE PIÈCE</u>	<u>QTÉ</u>	<u>DESCRIPTION</u>
	63816		1Assemblage standard du rouleau broyeur (SS).
1	63829	1	• Armature du rouleau broyeur (acier inoxydable), soudée
2	62933	1	• arbre, rouleau broyeur, long 30 po
3	62146	1	• Disque, rouleau broyeur en poly
4	62356	2	• Roulement
5	63819	1	• Déflecteur gauche (acier inoxydable), soudé
6	63818	1	• Déflecteur droit (acier inoxydable), soudé
7	63820	1	• Déflecteur arrière (acier inoxydable), soudé
8	62313	3	• Barre de tringlerie, S3
9	61232	11	• Anneau de retenue en épingle à cheveux
10	62007	1	• Décalque, attention
11	62006	1	• Décalque, danger
12	61196	1	• Clé, 1/4 po carré x 1 po
13	63685	1	• Roue dentée meneuse 40 B 13 x 1 po
14	62358	2	• Ressort, compression
15	62780	1	• Sac de quincaillerie
16	63825	1	• Poignée droite (acier inoxydable), soudée
17	63349	2	• Plaque de déflecteur (acier inoxydable)
18	63826	1	• Poignée gauche (acier inoxydable), soudée

ASSEMBLAGE PROLONGÉ DU ROULEAU BROYEUR

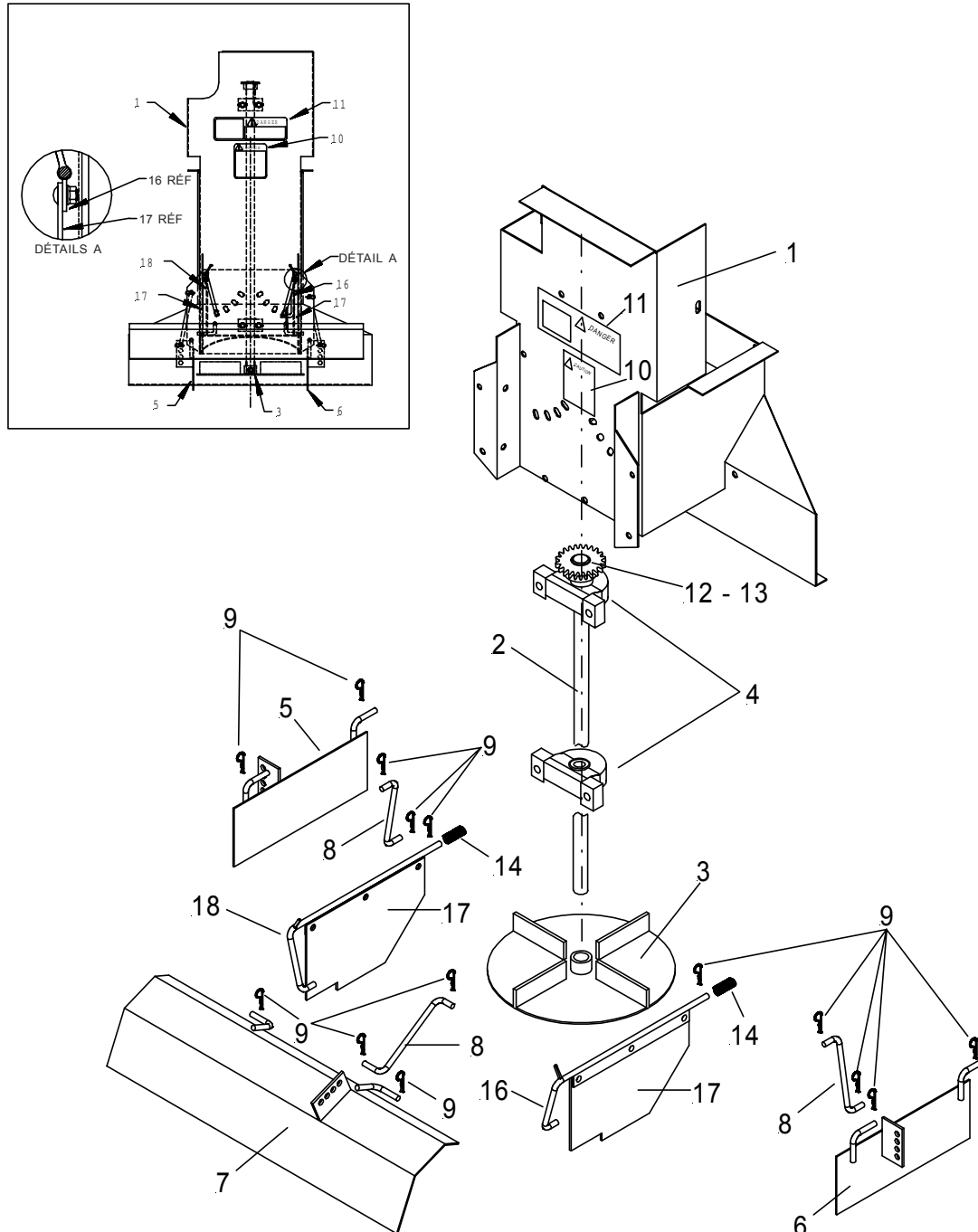

LISTE DE PIÈCES POUR UN ASSEMBLAGE PROLONGÉ DU ROULEAU BROYEUR - PIÈCES SEULEMENT

<u>ARTICLE</u>	<u>NO. DE PIÈCE</u>	<u>QTÉ</u>	<u>DESCRIPTION</u>
	62507	1	Assemblage du rouleau broyeur prolongé (SS).
1	62793	1	• Armature du rouleau broyeur (acier inoxydable), soudée
2	62057	1	• arbre, rouleau broyeur, long 36 po
3	62146	1	• Disque, rouleau broyeur en poly
4	62356	2	• Roulement
5	63819	1	• Déflecteur gauche (acier inoxydable), soudé
6	63818	1	• Déflecteur droit (acier inoxydable), soudé
7	63820	1	• Déflecteur arrière (acier inoxydable), soudé
8	62313	3	• Barre de tringlerie, S3
9	61232	12	• Anneau de retenue en épingle à cheveux
10	62007	1	• Décalque, attention
11	62006	1	• Décalque, danger
12	61196	1	• Clé, 1/4 po carré x 1 po
13	63685	1	• Roue dentée meneuse 40 B 13 x 1 po
14	62358	2	• Ressort, compression
15	62780	1	• Sac, quincaillerie
16	63825	1	• Poignée droite (acier inoxydable), soudée
17	63349	2	• Plaque de déflecteur (acier inoxydable)
18	63826	1	• Poignée gauche (acier inoxydable), soudée

PIÈCES DES COMMANDES ÉLECTRIQUES ET SCHÉMA

ACTIONNEUR HONDA



SCHÉMA DU FILAGE

ARTICLE	NO. DE PIÈCE	QTÉ	DESCRIPTION
	62721	1	Actionneur
2	62801	2	Rondelle plate, no. 10 SS
3	62800	2	Rondelle plate, no. 10 SS
21	62799	2	Boulon, M5 X 25 HH SS
26	63166	1	Câble, Commande - épandeur
N/I	63167	1	Câble, Commande - camion
47	62040	1	Câble, batterie-noir
	63130	1	Câble, batterie-rouge
85	63125	1	Soufflet, câble de batterie en position verticale
86	62106	1	Soufflet, Câble d'alternateur
94	63168	1	Embrayage, électrique
149	62339	2	Douille, cale d'espacement, SS
155	62703	1	Plaque de puissance

PIÈCES DES COMMANDES ÉLECTRIQUES ET SCHÉMA

BRIGGS & STRATTON ACTIONNEUR

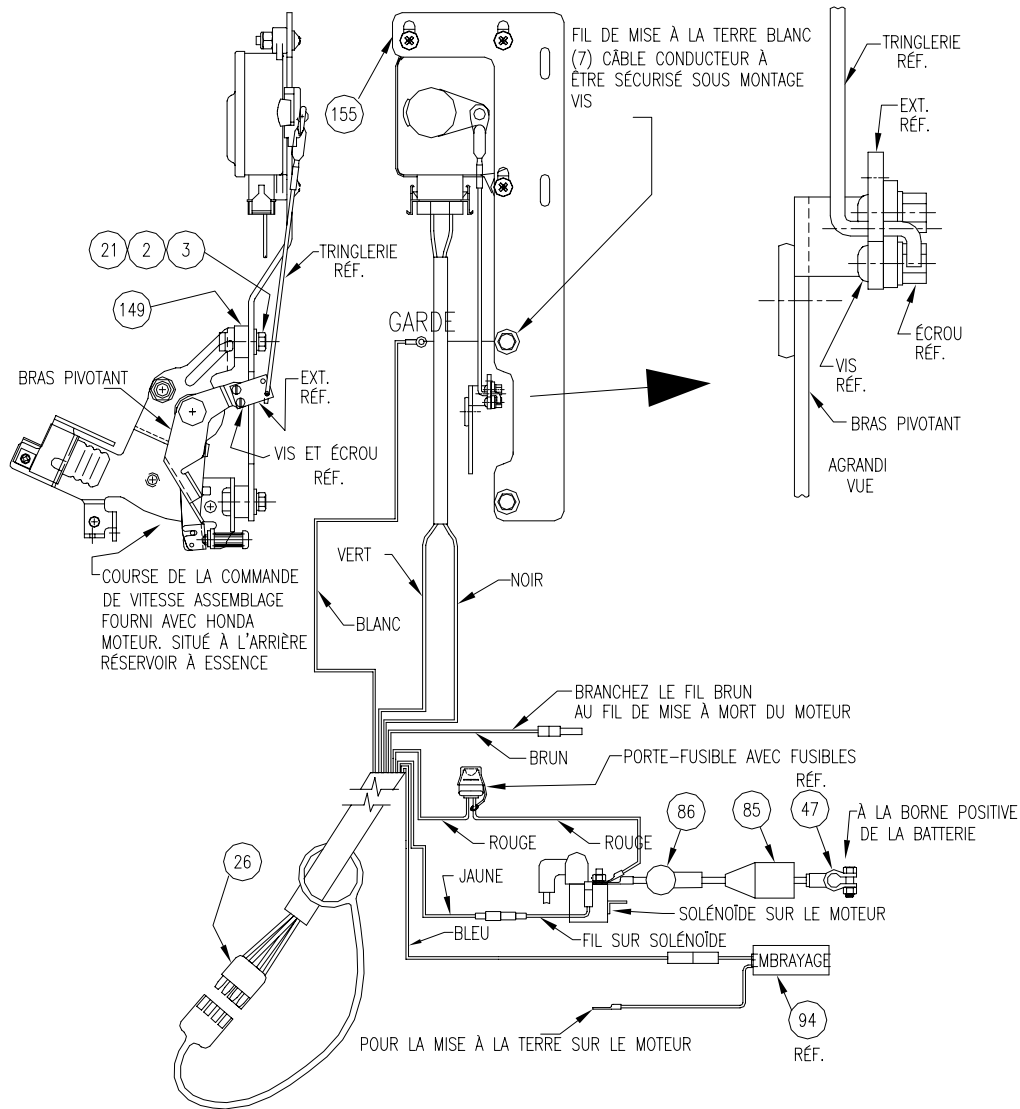

SCHÉMA DU FILAGE

ARTICLE	NO. DE PIÈCE	QTÉ	DESCRIPTION
	63165	1	Actionneur
26	63166	1	Câble, Commande - épandeur
N/I	63167	1	Câble, Commande - camion
42	61179	1	Solénoïde, mise à la terre
47	61213	1	Câble, démarreur
94	63168	1	Embrayage, électrique
115	63164	1	Moteur, actionneur
116	62648	1	Tringlerie, obturateur
117	62645	1	Support, Actionneur, Briggs & Stratton
118	62649	3	Vis, no. 8-32 X 3/4 po Phillips Ronde, SS
119	62651	3	Rondelle plate, no. 8 SS
120	62650	3	Contre-écrou, no. 8-32 insertion en nylon, SS
147	62183	2	Attache, Nylon
159	62040	1	Câble, batterie-noir
	63130	1	Câble, batterie-rouge

LISTE DE PIÈCES POUR L'ASSEMBLAGE DU PANNEAU DE COMMANDE (FACULTATIF)

(62334)

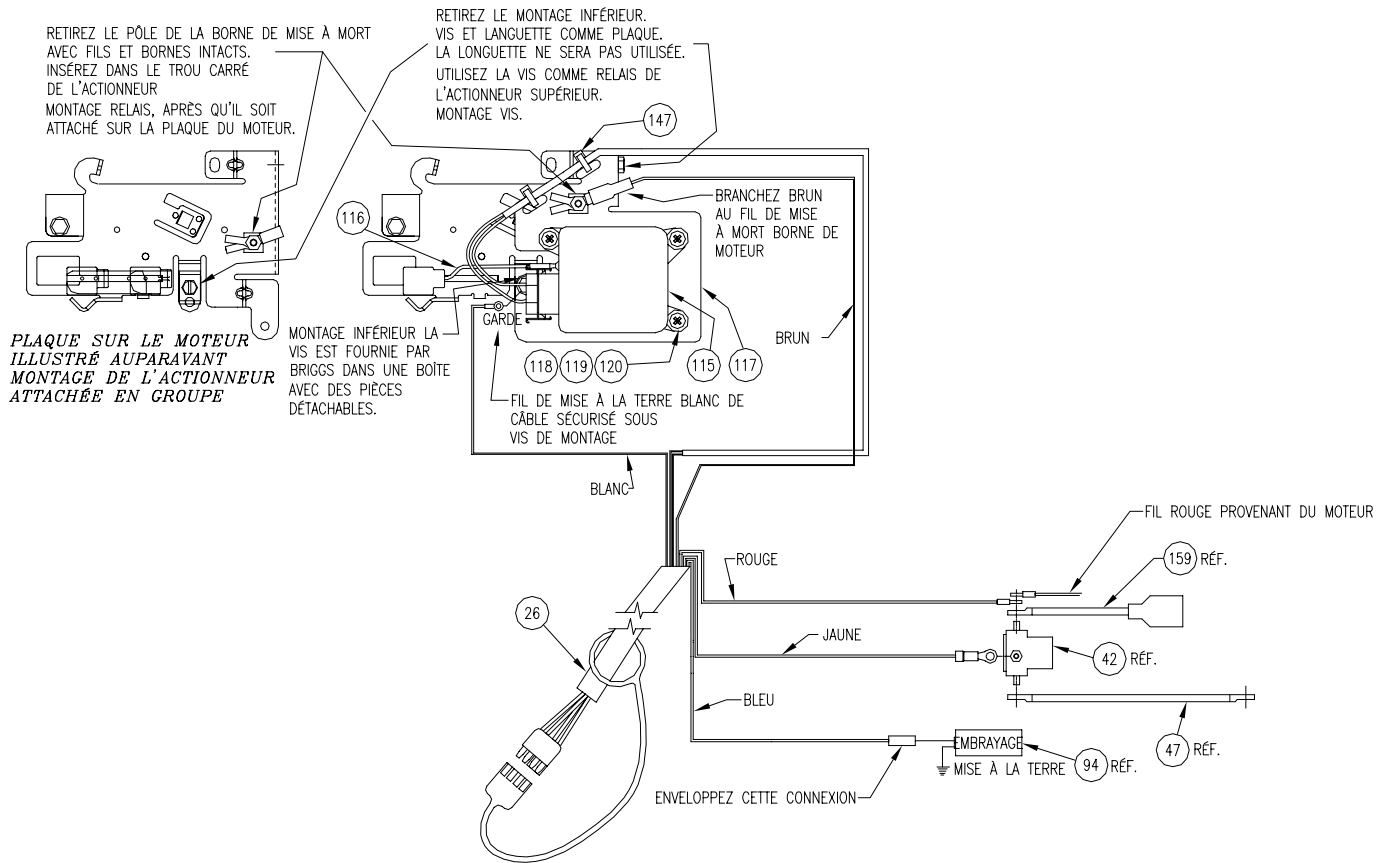
<u>ARTICLE</u>	<u>NO. DE PIÈCE</u>	<u>QTÉ</u>	<u>DESCRIPTION</u>
1	62150	1	Enceinte
3	62670	2	Panneau
4	62153	1	Commutateur, DÉMARRER/CONV.
5	62154	1	Commutateur, étrangleur ÉLEVÉ/LENT
6	62155	1	Commutateur MARCHE/ARRÊT
10	62158	1	Enceinte, panneau arrière
11	62159	4	Vis, no. 8 x 1/2 SM SLT HWH ZP
13	62156	3	Conn., double M/FM
14	62161	1	Fil de connexion, cal 14, bleu 3 po
15	62162	1	Fil de connexion, cal 14, brun 5,5 po
16	62163	1	Fil de connexion, cal 14, ROUGE 4 po
17	62164	1	Fil de connexion, cal 14, brun 3 po
18	62165	1	Fil de connexion, cal 14, ROUGE 3 po
21	62671	1	Réceptacle, bride carrée
22	62672	7	Connecteur, douille, cal 14 , fin
23	62673	,333	Fil, de calibre 14, isolé blanc
24	62674	,333	Fil, de calibre 14, isolé noir
25	62675	,333	Fil, de calibre 14, isolé rouge
26	62676	,333	Fil, de calibre 14, isolé brun
27	62677	,333	Fil, de calibre 14, isolé vert
28	62678	,333	Fil, de calibre 14, isolé bleu
29	62679	,333	Fil, de calibre 14, isolé jaune
30	62680	7	Disque isolé sur borne, femelle
31	63120	4	Vis, no. 4 auto taraudeuse à tête hexagonale fendue

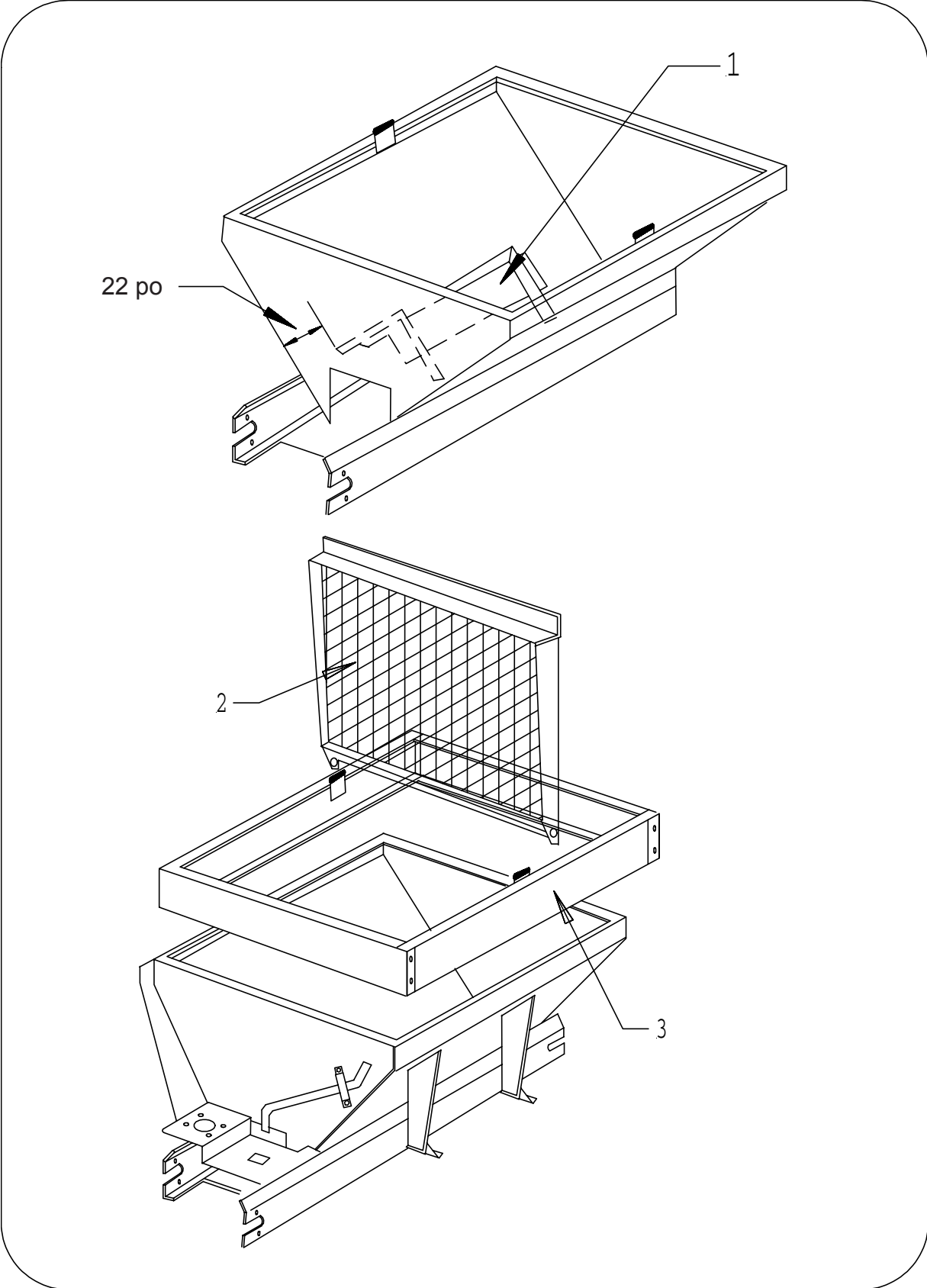

COMPOSANTS AUXILIAIRE

<u>ARTICLE</u>	<u>NO. DE PIÈCE</u>	<u>QTÉ</u>	<u>DESCRIPTION</u>
1	63184	1	À queue d'aigle 8 pi (acier au carbone)
2	63201	1	Grille d'une seule pièce (8 pi) soudée
3	62145	1	Ensemble rallonge 6 po (unité 8 pi - Acier inoxydable)

LISTE DE PIÈCES POUR CARTON D'EXPÉDITION (63302)

<u>ARTICLE</u>	<u>NO. DE PIÈCE</u>	<u>QTÉ</u>	<u>DESCRIPTION</u>
1	63844	1	Chaîne, Rouleau
2	63835	1	Sac, quincaillerie / avec télécommande sans fil
3	62738	1	Câble, feu d'arrêt
4	62313	1	Barre, tringlerie

LISTE DES PIÈCES POUR LE MONTAGE DU CHARRIOT ÉLEVATEUR À FOURCHE ARRIÈRE

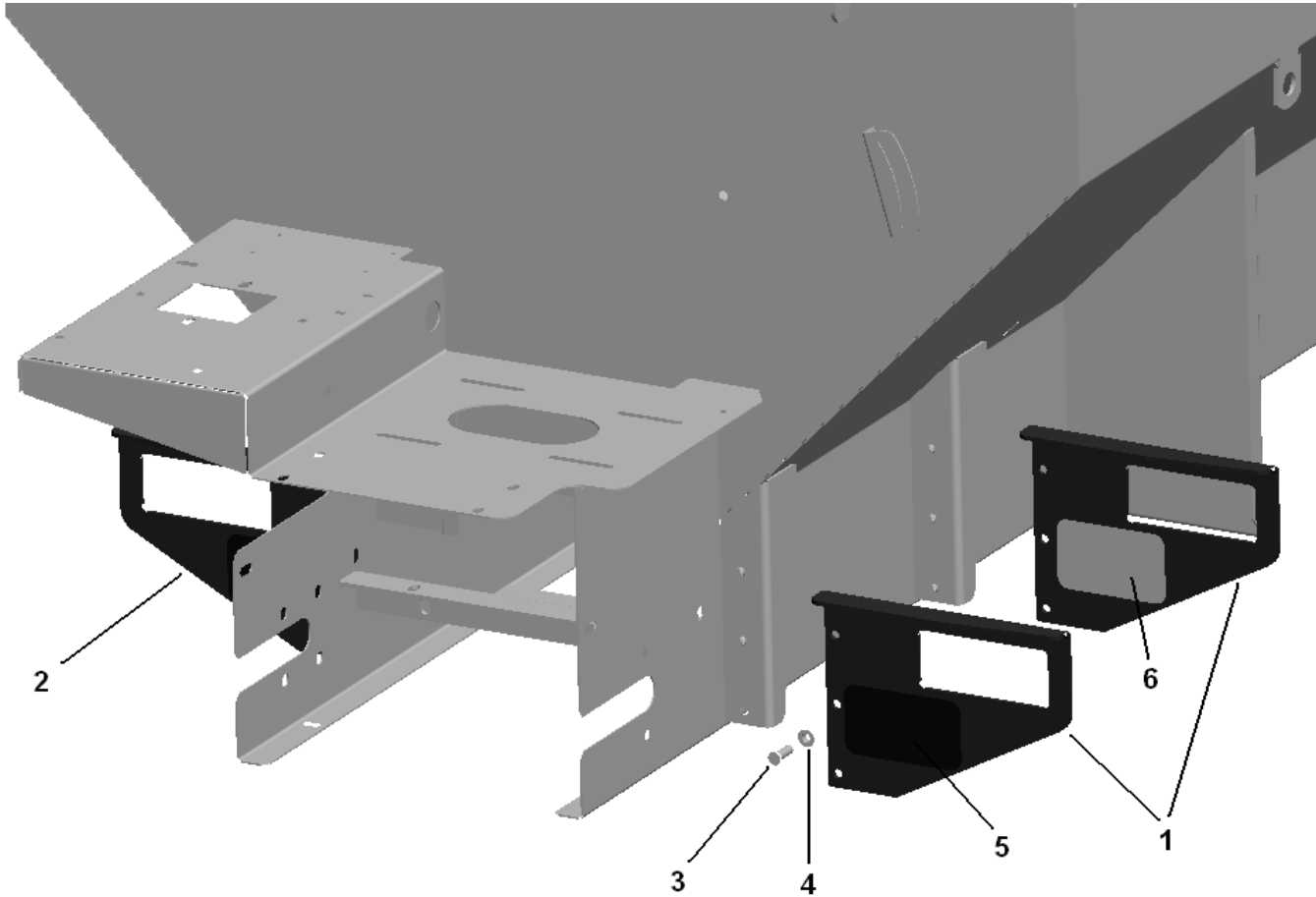

<u>Article</u>	<u>No. de pièce</u>	<u>Qté</u>	<u>Description</u>
1	63839	2	Support, fourche avant gauche, CS
2	63841	2	Support, fourche avant gauche, CS
3	62697	12	Boulon, 3/8-16 X 1 po HH
4	62743	12	Écrou, 3/8-16 à embase hexagonale
5	63847	2	Décal., Attention non chargé
6	63848	2	Décal, Attention 4 po min.

Contrôleur sans fil pour Magnum Spreaders

Le contrôleur sans fil est une unité compacte divisée en deux parties. La première est composée de l'**unité centrale (récepteur)** et l'autre partie est le **Porte-clé (émetteur)**. Le porte-clé est utilisé pour envoyer un signal correspondant à l'unité centrale pour agir en tant que dispositif de commutation à distance.

Configuration et fonctionnement

Le contrôleur sans fil de Magnum a été programmé en usine. Ce qui signifie que le jumelage de l'unité centrale au porte-clé a été effectué par Magnum Spreaders. Ceci donne une interface correspondante de (1 à 16 millions de combinaisons @ 418MHz) entre le porte-clé et l'unité centrale. Voir (Illus. 1 et 2) pour la signification des boutons du porte-clé. Sur les 8 boutons du porte-clé de Magnum Spreaders, chacun des (8) boutons est utilisé lors de la programmation. Lorsque programmé, seulement (5) boutons demeurent fonctionnels (boutons no. 3 à 7)

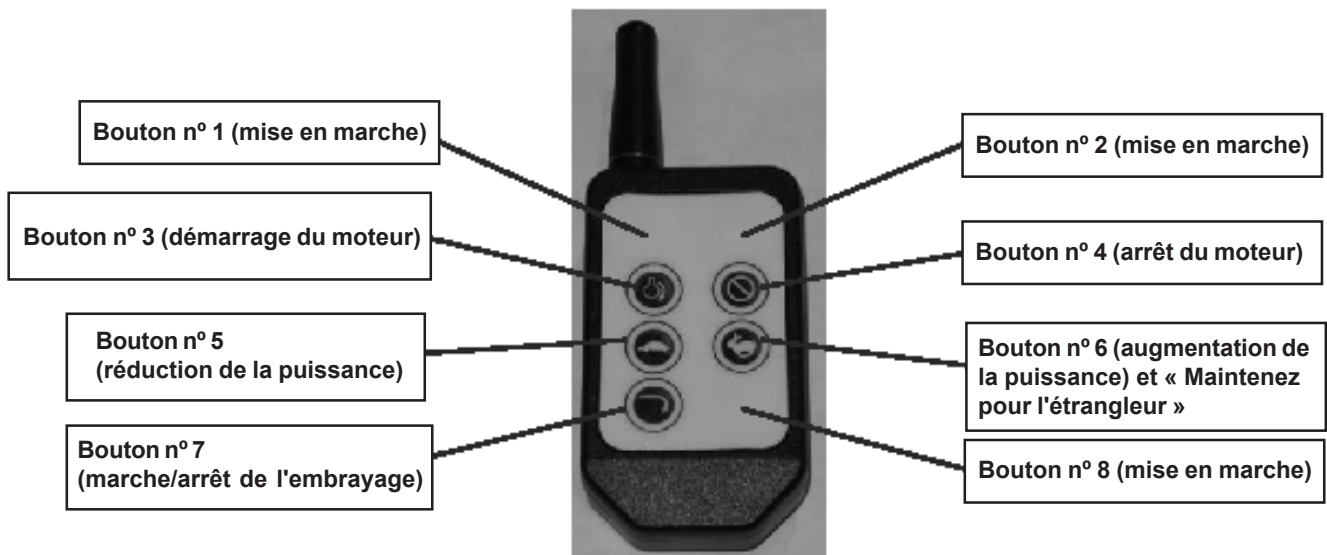

Illustration 1 : Significations des boutons avant du porte-clé



Illustration 2 : Significations des boutons arrière du porte-clé

Date de révision : 23 septembre 2008

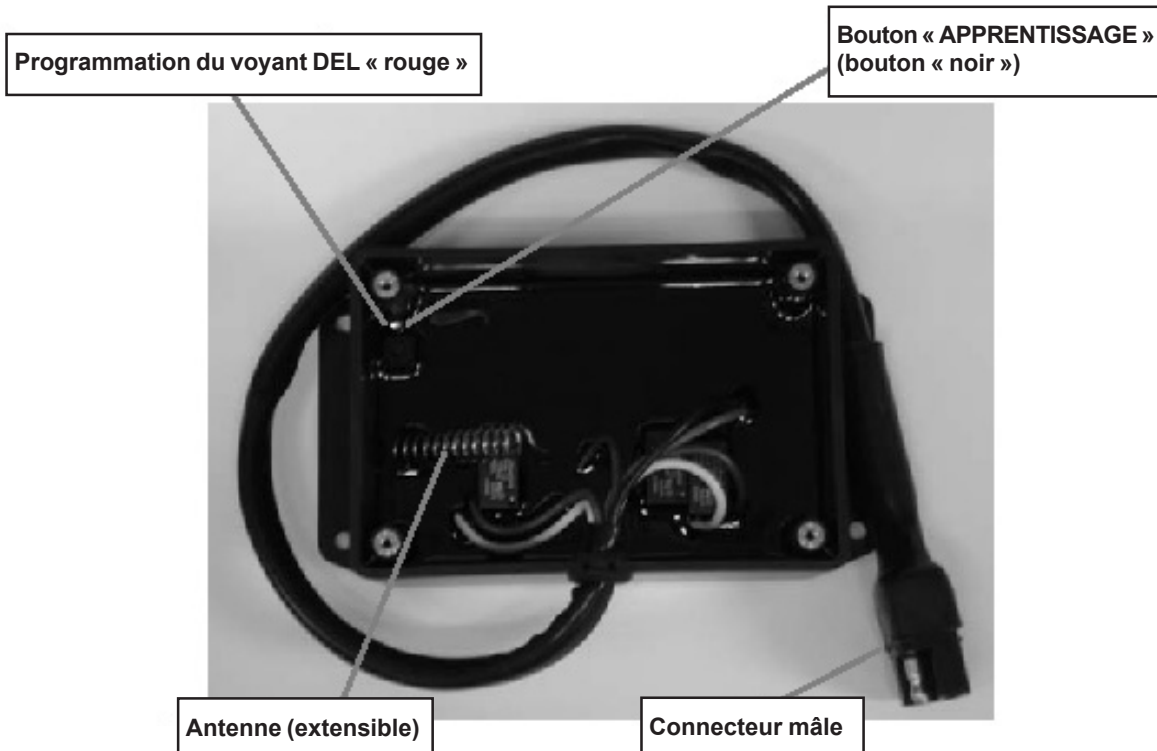

Illustration 3 : Disposition de l'unité centrale (sans couvercle)

Programmation du porte-clé et de l'unité centrale :

Outils nécessaires : Un petit tournevis « Phillips » et une goupille de petit calibre (trombone).

Veillez suivre les étapes suivantes :

1. Retirez les (4) vis et le couvercle sur l'unité centrale.
2. Mise l'unité centrale sous tension. (Branchez une source d'énergie au connecteur mâle).
3. À l'arrière du porte-clé, appuyez sur le bouton « **AJOUTER (ADD)** » (voir l'illus. 2) à l'aide d'un trombone ou d'une petite goupille. Si le porte-clé fonctionne correctement, le voyant DEL « bleu » clignotera pendant approximativement 17 secondes
4. Retournez le porte-clé et appuyez sur les (8) boutons (voir l'illus. 1). Il n'y a pas d'ordre particulier pour appuyer sur les boutons. Appuyez sur tous les boutons une fois. Exécutez cette étape dans un délai de 17 secondes. Le porte-clé est maintenant programmé.
5. Sur l'unité centrale (voir l'illus. 3), appuyez sur le bouton « **Apprentissage (Learn)** ». Le voyant DEL « rouge » commencera à clignoter, pendant environ 17 secondes.
6. Encore une fois, appuyez sur tous les boutons (8) du porte-clé sans ordre particulier. Appuyez sur tous les boutons une fois. Exécutez cette étape dans un délai de 17 secondes. Le porte-clé est maintenant programmé.
7. Sur l'unité centrale, appuyez à nouveau sur le bouton « noir » « **Apprentissage** ». Le voyant DEL « rouge » cessera de clignoter. L'unité centrale est maintenant uniquement reliée au porte-clé.
8. Vérifiez les (5) boutons fonctionnels (no. 3 à 7) de votre porte-clé pour vous assurez qu'ils fonctionnent. Si les boutons du porte-clé ne fonctionnent pas, veuillez recommencer les étapes 3 à 8.
9. Lorsque les boutons du porte-clé fonctionnent correctement, remettez le couvercle en place sur l'unité centrale à l'aide des (4) vis.

Vous pouvez maintenant vous servir de votre contrôleur sans fil!

Date de révision : 23 septembre 2008

Pile de rechange

Le porte-clé utilise une pile bouton au lithium standard CR2032. Dans des circonstances d'utilisation normale, elle fonctionnera pendant 1 à 2 ans. Pour remplacer la pile du porte-clé, appuyez doucement sur le couvercle de la pile et faites-le glisser pour le retirer. Retirez la pile en la glissant hors du dispositif de retenue (voir illus. 4). Observez la polarité de la pile lors de la remise en place (« + » au-dessus).

REMARQUE : Si la pile perd de la puissance ou est enlevée - le porte-clé et l'unité centrale devront être reprogrammés (suivez les étapes 3 à 8 pour la Programmation du porte-clé et de l'unité centrale).

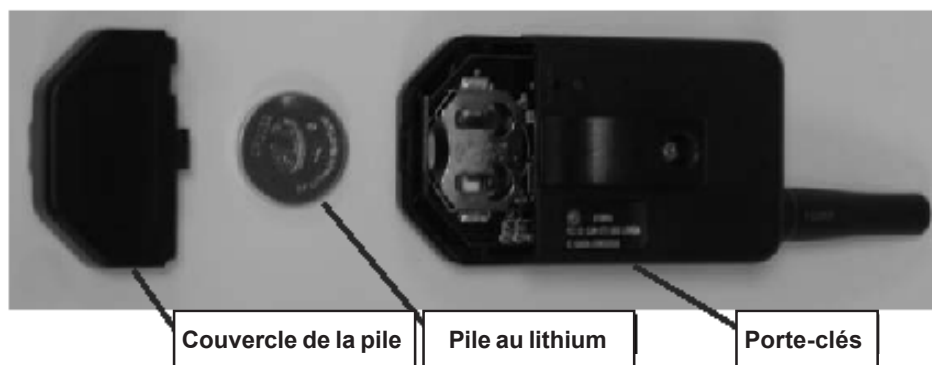

Illustration 4 : Dos du porte-clé avec le couvercle et la batterie enlevés

Autres considérations

Un seul émetteur peut être activé à la fois à l'intérieur de la zone de réception. Un seul porteur d'une fréquence particulière peut occuper le même espace au même moment. Ceci signifie que si deux émetteurs sont activés dans le même secteur en même temps, les signaux s'interféreront et le décodeur sur le récepteur ne reconnaîtra pas de transmission valide et le contrôleur sans fil ne fonctionnera pas. Si la portée de l'émetteur doit être augmentée, communiquez avec votre fournisseur et demandez-lui à propos des options d'antenne jusqu'à 1 000 pi.

De plus, Magnum Spreaders n'a aucun contrôle sur l'utilisation prévue de ce produit. Pour cette raison, Magnum Spreaders n'offre aucune responsabilité écrite ou implicite quant à la façon dont ce produit est utilisé. Magnum Spreaders recommande que ces unités soient utilisées que pour un usage **HORS ROUTE UNIQUEMENT!**

DÉPANNAGE

Suivez ces étapes :

- Lorsque l'unité centrale est mise sous tension, assurez-vous que le voyant DEL « rouge » s'allume lorsque vous appuyez sur les boutons du porte-clé. Si le voyant DEL « rouge » ne s'allume pas, l'unité centrale n'obtient pas un signal du porte-clé. Si la pile du porte-clé a plus de 2 ans, vérifiez la tension de la pile avec un appareil de mesure ou remplacez la pile, le cas échéant.
- Après avoir complété les étapes ci-dessus et que l'unité ne fonctionne toujours pas, suivez la procédure de Programmation du porte-clé et de l'unité centrale.
- Si l'unité ne fonctionne toujours pas : Vérifiez les raccordements au composant que l'unité essaye d'actionner à l'aide d'un voltmètre.

Pour une assistance technique, veuillez communiquer avec Magnum Spreader, par téléphone en composant le (216) 486-1313 ou consultez notre site Web à l'adresse www.magnumspreaders.com.

Date de révision : 23 septembre 2008

RENSEIGNEMENTS RELATIFS À LA PLAQUE D'IDENTIFICATION

EXPLICATION DE LA DÉCAL. DU NUMÉRO DE SÉRIE

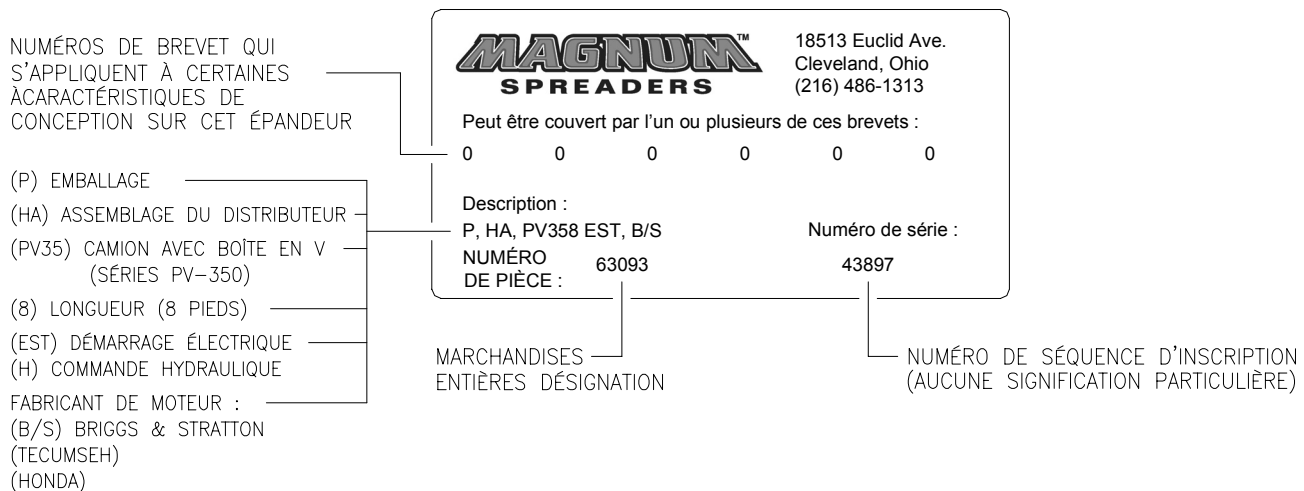

GARANTIE DE DEUX (2) ANS

GARANTIE DEUX (2) ANS

Magnum Spreader promet au consommateur de réparer, ou selon notre option, remplacer toute pièce de cet épandeur Magnum, ses accessoires (autre que ceux nommés ci-dessous) à l'exception des pièces consommables telles que les goupilles. Les ailerons et autres articles d'usage normal de l'épandeur, qui présentent un défaut de fabrication sous l'utilisation et le service pendant une période de deux ans de la date de la livraison à l'acheteur initial. Pendant les deux années, Magnum Spreader fournira, par le biais de son réseau de distributeurs/distributeurs secondaires, toutes les réparations ou les pièces nécessaires pour corriger de tels défauts et ce, sans frais. Les pièces défectueuses seront réparées ou remplacées par le distributeur/distributeur secondaire où la pièce d'équipement particulière a été achetée. Tous les coûts engagés en retournant le produit au distributeur/distributeur secondaire est la responsabilité du consommateur.

EXCLUSIONS

EN AUCUN CAS, MAGNUM SPREADER NE SERA TENU RESPONSABLE DES DOMMAGES SPÉCIAUX, FORTUITS OU CONSÉCUTIFS OU DES DOMMAGES RÉSULTANT DU MANQUE D'ENTRETIEN NÉCESSAIRE, DU MAUVAIS USAGE, DE L'ABUS, DE FORCES MAJEURES, DE LA MODIFICATION APPORTÉE À UN PRODUIT, OU DE L'UTILISATION D'AUTRES PIÈCES NON FOURNIES PAR MAGNUM SPREADER. L'UTILISATION DE MAGNUM SPREADER DANS TOUT AUTRE BUT QUE LA DISTRIBUTION DE MATÉRIAUX COMME PRÉVUS PAR MAGNUM SPREADER, EST UN EXEMPLE D'UN ABUS ET D'UN MAUVAIS USAGE DU PRODUIT.

SERVICE DE GARANTIE

Afin d'obtenir le service sous cette garantie, le consommateur doit retourner ce produit au distributeur/au distributeur secondaire desquels le produit a été acheté ou à tout autre distributeur/distributeur secondaire autorisé, frais de transport et de fret port payé. Seuls les distributeurs/distributeurs secondaires de Magnum Spreader sont autorisés à remplir leurs obligations sous ces garanties. Pour l'adresse et le numéro de téléphone du distributeur/distributeur secondaire le plus près de chez vous, veuillez consulter l'annuaire téléphonique ou communiquez avec le Magnum Spreaders à l'adresse ci-dessous.

GÉNÉRAL

Il est de la responsabilité de l'acheteur initial d'établir la période de garantie en vérifiant la date de livraison initiale. Un acte de vente, un chèque annulé ou tout autre document de paiement approprié peut être conservé à cet effet. Pour que la garantie soit en vigueur, le consommateur doit enregistrer le produit en ligne à l'adresse : www.magnumspreaders.com Personne n'est autorisé à changer cette garantie ou à créer une garantie supplémentaire autre que celle déterminée ci-dessus. Cette garantie vous donne des droits légaux spécifiques. Vous pouvez également avoir d'autres droits qui varient d'état en état ou de province à province.

Afin de valider cette garantie, veuillez vous rendre sur notre site Web www.magnumspreaders.com pour enregistrer votre nouveau épandeur de Magnum.

Magnum Spreader se réserve le droit, dans le cadre de son programme d'amélioration de produit continu, de modifier la construction ou les détails de conception, les caractéristiques et les prix sans avis au préalable ou sans obligations.

MAGNUM SPREADERS 18513 Euclid Ave. o Cleveland, Ohio 44112-1084 o États-Unis TÉLÉPHONE : (216) 486-1313 Site Web : www.magnumspreaders.com
--

MAGNUMTM **SPREADERS**

MAGNUM SPREADERS
18513 EUCLID AVE.
CLEVELAND, OH 44112-1084

TÉLÉPHONE : (216) 486-1313

Site web : www.magnumspreaders.com

INFORMATION IMPORTANTE JOINTE

